



Godox®

Источники постоянного света и микрофоны



www.godox.ru



О компании

Компания Godox стремится предоставить потребителям профессиональное и высококачественное осветительное оборудование для фото- и видеосъемки, позволяя все большему количеству людей наслаждаться процессом формирования света и вдохновляя их на безграничные достижения в области фотографии и видеосъемки. Стремясь стать ведущим производителем с всемирно известным именем, мы продолжаем вносить свой вклад в развитие индустрии освещения. Компания Godox не перестает расширять свой модельный ряд для того, чтобы удовлетворить различные актуальные потребности, и теперь мы расширяем свою деятельность в области звукозаписи. Godox уже зарекомендовал себя на рынке фотографии и видеосъемки, и мы ожидаем того же от нашего оборудования для работы с аудио.

Мы планируем воплотить нашу мечту в жизнь.

Основанная в 1993 году как высокотехнологичная компания, специализирующаяся на производстве осветительного оборудования, Godox стала экспертом и новатором в производстве оборудования для фотографов, видеографов, кинематографистов и многих других специалистов. Движимая миссией создавать отличные световые и аудио решения, компания Godox непрерывно раздвигает границы технологий и предлагает профессиональные решения для индустрии.

В компании работают более 1000 высококвалифицированных сотрудников на 4 производственных предприятиях, площадь которых превышает 30 000 квадратных метров, включая цех сборки электронных изделий, цех изготовления пластмассовых деталей и инструментов, цех по производству аппаратной части, цех по изготовлению текстильных изделий. Godox специализируется на различных видах бизнеса, его основные категории продукции представлены в области фотографии, радиовещания, кинематографии и видеосъемки, а также аудиоиндустрии. Благодаря активному сотрудничеству и стремлению к инновациям, мы устанавливаем партнерские отношения по всему миру, что позволяет людям делиться прекрасными моментами при помощи нашего профессионального светового и звукового оборудования в любой точке мира.

Благодаря творческому подходу к работе в отделах исследований и разработок, дизайна, продаж и управления, Godox добивается стабильного успеха. Опираясь на этот ресурс, мы из года в год разрабатываем все более профессиональные и креативные продукты, чтобы идти в ногу с развитием рынка. Godox будет и дальше наращивать инвестиции в инновации, выводить их на новый уровень, чтобы приносить пользу отрасли и обществу в целом. Мы продолжаем работать над созданием продукции, сочетающей в себе передовые технологии и яркий дизайн.

СОДЕРЖАНИЕ

04 • ИСТОЧНИКИ ПОСТОЯННОГО СВЕТА

M600D

UL60/UL150

ML30/ML30Bi

ML60/ML60Bi

SL60W

SL150IIBi/SL200IIBi

SZ200Bi

SZ150R

VL150/VL200/VL300

24 • ФОКУСИРУЕМЫЕ ОСВЕТИТЕЛИ

S30/S60

30 • СВЕТОДИОДНЫЕ ПАНЕЛИ

LED36/ LED 64/ LED 126/ LED 170

LED170II/LED308II

LED500L/LED500LR

LED1000Bi II/LED1000D II

LEDP120C/LEDP260C

LD75/LD150Rs/LD150R

FL60/FL100/FL150S/FL150R

42 • ОСВЕТИТЕЛИ С ФУНКЦИЕЙ ВСПЫШКИ

FV150/FV200
LF308Bi/LF308D

46 • ОСВЕТИТЕЛИ-ТРУБКИ

TL30
TL60

53 • СВЕТОВЫЕ МЕЧИ

LC500R
LC500

56 • ОСВЕТИТЕЛИ ДЛЯ СТРИМОВ

ES45 Kit
LR120/LR150
LR160/LR180
CL10

63 • ВОДОНЕПРОНИЦАЕМЫЕ ОСВЕТИТЕЛИ

WL4B
WL8P

66 • ОСВЕТИТЕЛИ ДЛЯ СМАРТФОНОВ

R1/M1
LEDM32/LEDM150
LED6R/LED6Bi
GODOX Управление

74 • АКСЕССУАРЫ

Проекционная насадка
Софтбоксы
Стойки
Аксессуары для стоек
Сумки

88 • МИКРОФОНЫ

Беспроводные микрофоны
Микрофоны-пушки
Накамерные микрофоны
Петличные микрофоны

98 • КОМПЛЕКТЫ ДЛЯ СЪЕМКИ НА СМАРТФОН

VK1
VK2
Аксессуары

ИСТОЧНИКИ ПОСТОЯННОГО СВЕТА



Бесшумный светодиодный осветитель Knowled M600D

*Свет,
Разгоняющий тьму*

M600D

GODOX знает, что вам нужно для работы со студийным светом. Мощный источник света необходим при создании кино и видеоконтента. Для решения задач, в которых требуется поймать момент вдохновения и реализовать самые смелые творческие задумки, GODOX представляет серию осветителей Knowled. Первостепенное качество и производительность этой серии поднимут продакшен на новый уровень.

M600D - это первый осветитель в серии Knowled. Высокопроизводительный светодиодный источник постоянного света в сбалансированном по дневному свету исполнении.

Особенности

- 15700лк на расстоянии 3м
- Блок управления и осветительная голова вынесены друг от друга
- Возможность установки оптической насадки с линзой Френеля (насадка приобретается отдельно)
- Безупречная цветопередача CRI 96+, TLCI 97+
- Регулировка яркости в диапазоне 0-100% с шагом 0.1%
- 4 кривых диммирования: линейная, S-образная, экспоненциальная, логарифмическая
- Бесшумное охлаждение
- Световые спецэффекты
- Байонет Bowens
- В комплекте мощный держатель блока управления и кейс

Бесшумный светодиодный осветитель Knowled M600D

Технические характеристики

Модель	M600D
Мощность	740Вт (макс.)
Параметры питания АС блока управления	АС100-240В/10А
Параметры питания блока управления	DC48В/15А
Параметры питания осветителя	80В/7.5А
Питание от аккумулятора V-Mount	14.8 В, 150 Вт*ч / 26 В, 260 Вт*ч
Каналы	32 (1~32)
Группы	16 (0~9, А~F)
Беспроводной идентификатор	ID 1~99, ВЫКЛ.
Цветовая температура	5600К
CRI	≥96
TLCI	≥97
Температура рабочей среды	-10~40°C
Количество спецэффектов	12 видов в 4 категориях
Способы управления	DMX512 / беспроводное управление 2.4G / Bluetooth (приложение Godox Photo)
Кривая регулировки яркости	4 типа: линейная/S-образная/экспоненциальная/логарифмическая
Режим отключения звука	да
Дистанция управления 2.4G	≈60м
Дистанция управления Bluetooth	≈30 м
Дисплей	2.4 дюйма
Размер осветителя	447.3x242.8x152.9мм
Размер блока управления	332.4x121.6x179.2мм
Вес осветителя	4.5 кг
Вес блока управления	4 кг

Оптические насадки с линзой Френеля

Оптическая насадка с линзой Френеля FLS8/FLS10 усиливает освещенность светодиодных осветителей Godox в 19 раз. Оптические насадки разработаны для установки на светодиодные осветители Godox* с креплением Bowens и максимально раскрывают их потенциал.

Угол рассеивания света оптической насадки FLS8 регулируется в диапазоне от 10° до 40°, а насадки FLS10 – в диапазоне от 10° до 35°. Благодаря этому, можно получить либо узконаправленный свет с проникающей силой, либо равномерно распределенный свет, который естественным образом обволакивает объект, чтобы воплотить требования сюжета.



FLS8 + LB-01

*насадка FLS8 несовместима с осветителями M600D и M600Bi из-за особенностей их крепежных колец.

Модель	FLS8	FLS10
Регулировка угла рассеивания	10°-40°	10°-35°
Диапазон рабочих температур	-10°C~40°C	-10°C~40°C
Размер	246x246x121 мм	295x295x135 мм
Вес	2 кг	3кг

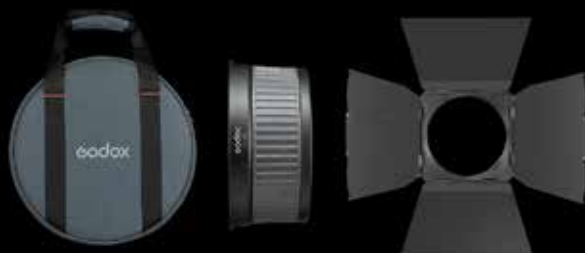

FLS10+LB-02





UL60



UL150



Безвентиляторный



Беззвучный



Эффективное охлаждение



UL60: 8 встроенных спецэффектов

Обладающие уникальной безвентиляторной конструкцией охлаждения, UL60 и UL150 предлагают вам идеальные условия для звукозаписи без каких-либо шумовых помех, что идеально подходит для съемки интервью, потоковой онлайн-трансляции, телевидения, кинематографии и любых других областей видеоиндустрии, требующих особого внимания к звуку. Теперь у вас будет правильный свет для улучшения качества видеопроизводства.



Особенности

- Отсутствие вентилятора, обеспечивающее кристальную чистоту звука даже при максимальной мощности осветителя.
- Исключительная цветопередача, рейтинг CRI 96 и рейтинг TLCI 97
- 8 встроенных световых спецэффектов (только UL60) позволяют легко имитировать кинематографические образы, предоставляя вам больше возможностей для творчества.
- Благодаря нескольким способам управления (удобная панель управления, мобильное приложение, пульт для дистанционного управления 2.4G, пульт DMX), вы можете легко настроить параметры осветителей UL60 и UL150 напрямую или дистанционно.
- Несколько способов питания для различных сценариев съемки: источник питания постоянного тока (только UL150), источник питания переменного тока или аккумулятор V-mount.
- Крепление Vowens совместимо с широким спектром аксессуаров, что позволяет формировать и контролировать свет.

Технические характеристики

Модель	UL60	UL60Bi	UL150
Источник питания	от сети переменного тока, от аккумулятора V-Mount		
Мощность, макс.	60Вт	78Вт	150Вт
Цветовая температура	5600K±300K	2800K±6500K	5600K±200K
CRI	≥96		
TLCI	≥97		
Регулировка яркости	0~100%		
Каналы	32		16
Группы	16		6
Температура эксплуатации	-10°C~40°C		
Способы дистанционного управления	Приложение для смартфона / 2.4G Пульт дистанционного управления RC-A6 (приобретается отдельно) / DMX управление		Пульт дистанционного управления RC-A5II (приобретается отдельно)
Размеры осветителя	225x119x263мм		317x217x170мм
Размеры блока упр.	268x113x64мм		
Вес осветителя	2.38кг	2.46кг	3.09 кг
Вес блока управления	0.94кг	0.99кг	0.86кг

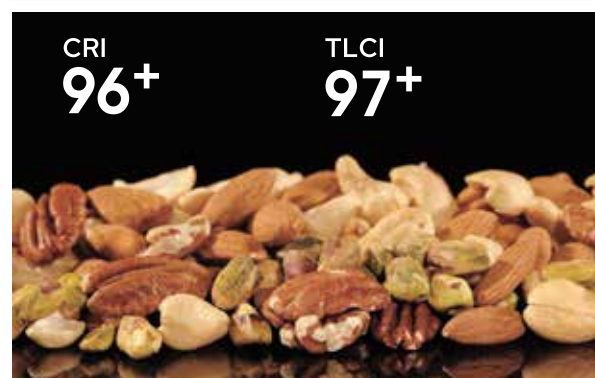

Управляйте светом и тенью

ML30Bi

ML30



Регулировка цветовой температуры
ML30Bi: 2800–6500K



Приложение
Godox Light



Бесшумный режим



Питание от батареи
или от сети



ML30: 12 эффектов
ML30Bi: 21 эффект

ML30 и ML30Bi – самые маленькие осветители с круглым COB-светодиодом в линейке осветительных приборов Godox, готовые к вызову в любую минуту! Где бы вы ни находились, вы можете быстро приступить к работе, занимая при этом минимальное пространство. Полностью раскрыть потенциал осветителей поможет ассортимент специально разработанных совместимых светоформирующих насадок, включая софтбокс, сферический и прямоугольный рассеиватели, которые помогут создать различные световые эффекты и еще больше вдохновить на съемку.

Собственная студия



Особенности

- ML30 и ML30Bi – это легкие, размером с ладонь, но мощные светодиодные источники света.
- Возможность питания от аккумулятора и рукоятка для переноски делают их удобными приборами для съемки на ходу.
- Размером почти как кружка, они занимают минимум места, поэтому ML30 и ML30Bi идеально подходят для освещения даже в небольшом помещении.
- ML30Bi поддерживает плавную регулировку цветовой температуры от 2800K до 6500K, что позволяет настроить освещение в соответствии с окружающей обстановкой и придать снимку естественный вид.
- Серия ML30 имеет индекс CRI>96 и TLCI>97, благодаря чему точно воспроизводит цвета и естественным образом освещает сцену.
- Бесшумный режим обеспечивает возможность работы в условиях, требующих тишины.
- Беспроводное управление с помощью мобильного приложения Godox Light APP.

Рекомендуется для

- Видеографов, которые снимают на ходу
- Создателей контента, которые работают без ассистентов
- Продюсеров, которые работают над динамичными проектами
- Режиссеров, которым нужен портативный заполняющий свет
- Для любых локаций, которые вы выбираете

Хотите точно управлять световым потоком? Вдохновляйтесь инновационной системой светоформирующих аксессуаров! Конструкция с уникальными особенностями дает новые возможности для всех видов съемки, обеспечивая мягкость света, контроль светового пучка, скорость подготовки к работе и портативность.



Рассеиватель сферический
ML-CD15 с 3 адаптерами
(приобретается отдельно)

Рассеиватель прямоугольный
ML-CS1625 с 3 адаптрами
(приобретается отдельно)

Универсальная совместимость

$$1 + 3 = \infty$$

1. Адаптер с креплением Godox, для установки на осветителях с байонетом Godox.
2. Адаптер с креплением на круглой головке, для установки на всех вспышках с круглой головкой, например Godox V1.
3. Адаптер с креплением на прямоугольной головке, для установки на большинстве вспышек с прямоугольной головкой.

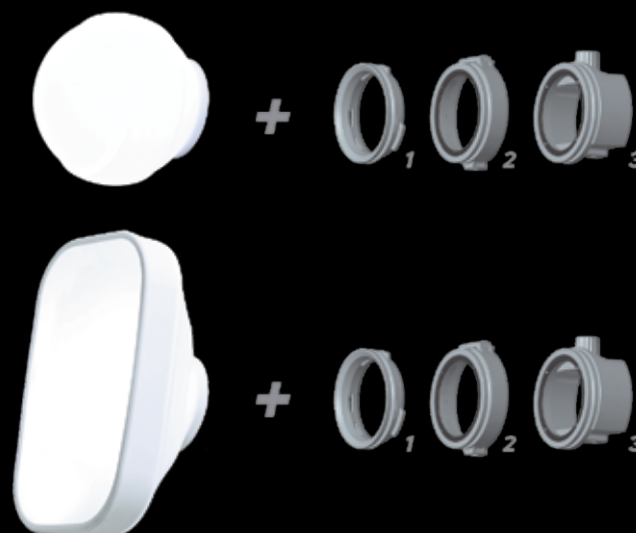

Насадки изготовлены из гибкого материала, благодаря этому они принимают различные формы, не требуют сборки и легко складываются при хранении или транспортировке.

Складная конструкция открывает несколько новых способов формирования света. Полностью разложите сферический рассеиватель для освещения пространства на 360 градусов или сложите его заднюю часть, чтобы ограничить световой поток на 180 градусов, а при складывании передней части можно добиться большей контрастности освещения.



Дополнительные аксессуары

(приобретаются отдельно)

Софтбокс
ML-SF3030

Штанга телескопическая
Godox ES-TMR

Кабель питания
D-Тар ML-C1



Технические характеристики

Модель	ML30	ML30 Bi
Источник питания	14.0В/3.4А	
Мощность	37.6Вт	40Вт
Регулировка яркости	0%~100%	
CRI	≈96	
TLCI	≈97	
Цветовая температура	5600K	2800K~6500K
Количество световых спецэффектов	12 (в 4 категориях)	21 (в 7 категориях)
Дальность действия управления Bluetooth	до 15м (на открытом пространстве)	
Частота управления ВТ	2402.0-2480МГц	
Макс. мощность сигнала	5дбм	
Температура эксплуатации	-10°C...40°C	
Вес	587г	602г
Размер	120x88x88 мм	



Комплект из двух источников света

Хотите получить профессиональное решение для съемки качественного видео с помощью набора легких бюджетных устройств? Комплект из двух источников света серии ML30 – лучший выбор.

ML30-K2 / ML30Bi-K2

- Осветитель ML30/ML30Vi x 2
- Рефлектор x 2
- Защитная крышка x 2
- Рукоятка x 1
- Адаптер на стойку ML-TA1 x 2
- Прямоугольный рассеиватель ML-CS1625 x 1
- Сферический рассеиватель ML-CD15 x 1
- Держатель сетевого адаптера x 2
- Аккумуляторная площадка BC60 x 1
- Сетевой адаптер x 2
- Софтбокс ML-SF3030 x 2
- Кабель питания AC 5м x 2
- Кабель питания DC 1.5м x 1
- Кабель питания DC 0.2м x 1
- Сумка CB32 x 1

Комплект из трех источников света

Комплект из трех источников света, входящих в серию ML, представляет собой комплексный набор с возможностями создания сложных световых схем. Вы можете решить как будет расположен каждый источник света и установить пропорциональную мощность каждого источника, например, для организации классической трехточечной схемы освещения или для создания более креативных световых эффектов.



ML-Kit1

ML-Kit2

- | | | | |
|--|-----|--|-----|
| • Осветитель ML60 | x 1 | • Осветитель ML60Vi | x 1 |
| • Осветитель ML30 | x 2 | • Осветитель ML30Vi | x 2 |
| • Рефлектор | x 3 | • Рефлектор | x 3 |
| • Защитная крышка | x 3 | • Защитная крышка | x 3 |
| • Рукоятка | x 1 | • Рукоятка | x 1 |
| • Адаптер на стойку ML-TA1 | x 3 | • Адаптер на стойку ML-TA1 | x 3 |
| • Прямоугольный рассеиватель ML-CS1625 | x 1 | • Прямоугольный рассеиватель ML-CS1625 | x 1 |
| • Сферический рассеиватель ML-CD15 | x 1 | • Сферический рассеиватель ML-CD15 | x 1 |
| • Софтбокс AD-S60S | x 1 | • Софтбокс AD-S60S | x 1 |
| • Держатель сетевого адаптера | x 3 | • Держатель сетевого адаптера | x 3 |
| • Аккумуляторная площадка BC60 | x 1 | • Аккумуляторная площадка BC60 | x 1 |
| • Сетевой адаптер | x 3 | • Сетевой адаптер | x 3 |
| • Софтбокс ML-SF30 30 | x 2 | • Софтбокс ML-SF30 30 | x 2 |
| • Кабель питания AC 5м | x 3 | • Кабель питания AC 5м | x 3 |
| • Кабель питания DC 1.5м | x 1 | • Кабель питания DC 1.5м | x 1 |
| • Кабель питания DC 0.2м | x 1 | • Кабель питания DC 0.2м | x 1 |
| • Сумка CB33 | x 1 | • Сумка CB33 | x 1 |



ML60



ML60Bi



Регулировка цветовой температуры
ML60Bi: 2800~6500K



Регулировка яркости
0-100%



Бесшумный режим



Питание от батареи или от сети



ML60: 8 эффектов
ML60Bi: 7 эффектов

Сбалансированный по дневному свету ML60 и биколорный ML60Bi чрезвычайно удобны в любой ситуации, когда необходим мощный и портативный источник света. Готовые к съемке на открытом воздухе и в помещении, ML60/ML60Bi питаются от сети переменного тока или двух батарей NP-F970, если сеть переменного тока недоступна. С такими функциональными возможностями, находящимися в вашем распоряжении, ваш творческий потенциал будет полностью раскрыт.

Множество способов управления



Панель управления



Приложение Godox Light (только для ML60Bi)



Пульт RC-A6 (приобретается отдельно)

Особенности

- Сбалансированный по дневному свету ML60 и двухцветный ML60Bi являются портативными и простыми в настройке осветительными приборами для съемки в движении.
- Благодаря высокому индексу CRI/TLCI 96/97, ML60 и ML60Bi обеспечивают яркий естественный свет и воспроизводят точные цвета.
- Множество световых спецэффектов (8 спецэффектов для ML60, 7 спецэффектов для ML60Bi) позволят вам получить креативное освещение.
- Совместимые со всеми модификаторами Godox, ML60 и ML60Bi могут быть оснащены аксессуарами Bowens (при использовании с кронштейном S2), открывая больше творческих возможностей.
- Бесшумный режим позволяет устранить нежелательный шум от системы охлаждения, обеспечивая видеографам тихую обстановку и повышая эффективность их работы.
- Множество способов управления: встроенная панель управления, пульт RC-A6 (приобретается отдельно), приложение Godox Light (только для ML60Bi)



Аксессуары



Рефлектор

Софтбокс
AD-S60S

Кронштейн S2

Софтбокс поставляется с сотовой решеткой, которая уменьшает рассеивание света и обеспечивает направленность светового пучка, для выборочного освещения кадра

Компактный и портативный кронштейн, который позволит использовать множество светоформирующих аксессуаров с креплением Bowens

Технические характеристики

Модель	ML60	ML60Bi
Источник питания	16.8В/4.2А	
Мощность	макс. 60Вт	
Каналы	32	
Группы	16 (А, В, С, D, Е, F, 0 ~ 9)	
Цветовая температура	5600К±200К	2800К~6500К
Регулировка яркости	0%~100%	
Яркость (100%, со стандартным рефлектором)	≈69000лк (0.5 м)	≈10100лк (1 м)
Индекс цветопередачи	CRI 96	TLCI 97
Температура эксплуатации	-10°С...40°С	
Способы дистанционного управления	Пульт дистанционного управления	Bluetooth, Wi-Fi
Вес	0.77кг	
Размеры	145x88x88мм	

Бэкстейдж со съемок с использованием осветителя ML60





SL60W

Осветитель SL60W идеально сочетается с дневным естественным светом и большинством других осветительных приборов с цветовой температурой 5600K, а также подходит для съемок на открытом воздухе.

Технические характеристики

Светодиодный осветитель	SL60W
Источник питания	100~240 В переменного тока 50/60 Гц
Мощность	60Вт
Цветовая температура	5600K±200K
Индекс цветопередачи	CRI≥93, TLCI≥95, R9≥80
Система охлаждения	Вентилятор/Радиатор
Регулировка яркости	10%~100%
Каналы	16
Группы	6 групп (A, B, C, D, E, F)
Яркость	4100лк (1м)
Световой поток	4500лм
Температура эксплуатации	-10~50°C
Безопасный температурный режим	≤70°C
Размеры	23x24x14см (без защитной крышки)
Вес	≈1.61 кг

Особенности

- Осветитель сбалансирован по дневному свету и имеет цветовую температуру 5600K.
- Светодиод мощностью 60 Вт обеспечивает точную цветопередачу и высокую яркость с регулировкой в диапазоне от 10 до 100%.
- Крепление Bowens совместимо с различными светомодификаторами и аксессуарами, в комплект входит рефлектор для создания широкого, равномерного и нейтрального светового пучка.
- Встроенный радиатор, встроенный вентилятор и функция контроля температуры помогают поддерживать низкую температуру в приборе для безопасного и длительного использования.
- Температура нагрева осветителя отображается на дисплее в градусах Фаренгейта или Цельсия.
- Работает от сети переменного тока 100-240 В для использования по всему миру.



SL60W**Комплект из двух источников света**

Осветитель SL60W	x 2
Стойка 304	x 2
Софтбокс SB-NBG 60x90см	x 2
Пульт управления RC-A5	x 1
Сумка CB-05	x 1

**Светодиодные осветители серии SL**

Обладая всеми возможностями SL60W, осветитель SLB60W, работающий от аккумулятора, предназначен для съемок в полевых условиях без доступа к сети переменного тока. Идеально сочетается с другими осветительными приборами с цветовой температурой сбалансированной по дневному свету, а также подходит для съемок на открытом воздухе или в помещениях с большими окнами.

**SLB60W**

AD-AC Сетевой адаптер для подключения к сети переменного тока

**Особенности**

- Светодиод мощностью 60 Вт обеспечивают высокую яркость
- Индекс цветопередачи CRI составляет более 93, что гарантирует точную передачу цвета
- Большой дисплей LCD, автоматическое сохранение параметров
- Контроль температуры предотвращает перегрев
- В комплекте защитная крышка для светодиода
- Маленький, легкий и портативный корпус
- Эффективное отведение тепла с помощью радиатора и вентилятора
- Время работы от съемного аккумулятора 60 минут
- Дополнительный источник питания от сети переменного тока

Технические характеристики

Светодиодный осветитель	SLB60W
Источник питания	Литиевый аккумулятор 11.1В/8700мАч
Мощность	60Вт
Цветовая температура	5600K±200K
Индекс цветопередачи	CRI≥93, TLCI≥95, R9≥80
Система охлаждения	Вентилятор/Радиатор
Регулировка яркости	10%~100%
Каналы	16
Группы	6 групп (A, B, C, D, E, F)
Яркость	>4100лк (1м)
Световой поток	>4500лм
Температура эксплуатации	-10~50°C
Безопасный температурный режим	≤70°C
Размеры	24.6x22x12.5см (без защитной крышки)
Вес	≈2 кг



Когда требуется максимальная мощность при ограниченном бюджете, в модельном ряду Godox находятся осветители SL100D и SL100Bi. Компактные осветители серии SL100 имеют высокую яркость и хорошо подходят для освещения в небольших помещениях. Версия осветителя с индексом D (5600K) является базовым решением со сбалансированной по дневному свету и свету большинства других осветителей цветовой температурой, а версия Bi имеет возможность регулировки цветовой температуры и отлично подойдет для творчества. Широко распространенное крепление Bowens совместимо с широким ассортиментом аксессуаров. Хотите стать популярным YouTube-блогером, стримером или контентмейкером? Осветитель SL100 даст хороший старт.



Регулировка цветовой температуры
SL100Bi: 2800~6500K



Регулировка яркости
0-100%

FX

SL100D: 8 эффектов
SL100Bi: 11 эффектов



Приложение Godox Light

Особенности

- Надежный SL100D с цветовой температурой 5600K и биколорный SL100Bi (2800-6500K) имеют высокий рейтинг CRI/TLCI 96/97, что обеспечивает высокую точность цветопередачи.
- SL100D поддерживает режим световых спецэффектов: Молния 1/2/3, Вспышка, Конференция, Папарацци, ТВ и Сломанная лампа, а SL100Bi имеет 3 дополнительных световых эффекта: Свеча, Огонь, Фейерверк.
- Благодаря компактному корпусу, этот осветитель можно свободно использовать дома или в небольшой студии.
- Крепление Bowens позволяет использовать модификаторы Godox и других производителей.
- Два регулятора и кнопки с четким откликом обеспечивают интуитивно понятное управление.
- Параметры SL100D/SL100Bi можно регулировать как на самом приборе, так и с помощью смартфона, используя приложение Godox Light, или с помощью дополнительно приобретаемого пульта дистанционного управления.

Технические характеристики

Модель	SL100D	SL100Bi
Источник питания	AC100~240В, 50/60 Гц	
Мощность	100Вт	
Каналы	32	
Группы	16 (A, B, C, D, E, F, 0~9)	
Беспроводной идентификатор ID	OFF/1-99	
Цветовая температура	5600K	2800K~6500K
Регулировка яркости	0%~100%	
Освещенность (1м, со стандартным рефлектором)	≈32100	
CRI	≈96	
TLCI	≈97	
Температура эксплуатации	-10°C...40°C	
Количество световых спецэффектов	8	11
Способы управления	Приложение Godox Light / пульт управления RC-A6 (приобретается отдельно)	
Дальность действия управления Bluetooth	≈30м	
Дальность действия управления 2.4G	≈30м	
Угол рассеивания луча	120°	
Размер	243x205x127мм	
Вес (без рефлектора)	1.6кг	
Диапазон частот ВТ	2402.0-2480.0 МГц	
Макс. мощность сигнала	5 дБм	

SL100 Комплект из двух источников света

SL100D-K2

Осветитель SL100D	x 2
Стойка 304	x 2
Софтбокс SB-BW-6090	x 2
Пульт управления RC-A6	x 1
Сумка CB-04	x 1



SL100Bi-K2

Осветитель SL100Bi	x 2
Стойка 304	x 2
Софтбокс SB-BW-6090	x 2
Пульт управления RC-A6	x 1
Сумка CB-04	x 1





Осветители светодиодные SL150II и SL200II мощностью 150 Вт и 200 Вт имеют сбалансированную по дневному свету цветовую температуру 5600К, предназначены для выполнения профессиональных задач, высокопроизводительны и долговечны, сохраняя при этом лучшие характеристики своего предшественника. Этот студийный осветитель может использоваться в телевидении, кинематографии, онлайн-трансляциях и для других задач.



Особенности

- Портативный светодиодный источник света мощностью 150 Вт/200 Вт
- Имеет рейтинг цветопередачи CRI/TLCI 96/97 и обеспечивает высокоточную цветопередачу для естественного результата, значительно экономя время и деньги на постпродакшене.
- Потрясающая система рассеивания тепла и ультракомпактный дизайн позволяют осветителям SLII работать практически бесшумно.
- 8 встроенных световых спецэффектов позволяют имитировать эффект освещения от вспышки, грозы, телевизора, сломанной лампы и т.д., что дает более широкие творческие возможности при съемке.
- Вращающийся на 360° U-образный кронштейн обеспечивает превосходную универсальность и может использоваться с большинством стоек.
- Осветители SLII совместимы с различными аксессуарами с креплением Vowens, что позволяет удовлетворить различные требования к формированию света.

Технические характеристики

Модель	SL150II	SL200II	SL300II
Источник питания	AC100~240В, 50/60 Гц		
Мощность	150 Вт	200 Вт	320 Вт
Цветовая температура	5600±200К		
Освещенность (1м, с рефлектором)	≈58000 лк	≈74000 лк	≈99300 лм
CRI	≈96		
TLCI	≈97		
Регулировка яркости	0%~100%		
Температура эксплуатации	-10°C...40°C		
Каналы	32		
Группы	16 (A, B, C, D, E, F, 1-9)		
Размеры (без рефлектора)	34x20x16см	36.7x20x16см	36x19.4x31см
Вес	2.95кг	3.33кг	3.62кг

Bi-Color



SL150IIBi

SL200IIBi



Регулировка цветовой температуры
SL100Bi: 2800~6500K



Регулировка яркости 0-100%



9 встроенных эффектов



Бесшумный режим

SL150IIBi и SL200IIBi обладают всеми превосходными качествами и производительностью серии SLII, но при этом, благодаря расширенному диапазону регулировки цветовой температуры, имеют дополнительную гибкость в использовании и предоставляют пользователям новые возможности для творчества. Отлично подходят для использования при онлайн-трансляциях, съемках видеороликов и блогов, используются в кино- и видеопроизводстве, рекламной съемке и т.д.



Особенности

- Регулировка цветовой температуры (от 2800 до 6500K) позволяет согласовать цвет освещения с другими источниками света или реализовать любой творческий порыв.
- Вентилятор можно отключить в ситуациях, когда требуется тишина на съемках
- 9 встроенных спецэффектов: Вспышка 1/2, Шторм 1/2, ТВ, Свеча, Сломанная лампа, Огонь и Фейерверк.
- Крепление Bowens позволяет использовать большой ассортимент светоформирующих аксессуаров.
- Беспроводное управление с помощью пульта RC-A6 (приобретается отдельно): 32 канала, 16 групп

Технические характеристики

Модель	SL150IIBi	SL200IIBi
Источник питания	AC100~240В, 50/60 Гц	
Мощность	150 Вт	200 Вт
Цветовая температура	2800K~6500K	
Освещенность (1 м)	≈30000 лк	≈39200 лк
CRI	≈96	
TLCI	≈97	
Регулировка яркости	0%~100%	
Температура эксплуатации	-10°C...40°C	
Каналы	32	
Группы	16 (A, B, C, D, E, F, 1-9)	
Размеры (без рефлектора)	34x20x16см	36.5x20x16см
Вес	≈3.07кг	≈3.25кг

Зумируемый / Биколорный



					
Регулировка цветовой температуры SL100Bi: 2800~6500K	Угол луча 20°-65°	22 встроенных эффекта	Бесшумный режим	Обновление прошивки по USB	2.4G/GodoxLight/ DMX Способы управления

Godox SZ200Bi – биколорный светодиодный осветитель с возможностью фокусирования, предназначенный для использования в видеопроизводстве, проведении онлайн-трансляций, а также в фотосъемке. Сочетая высокую производительность, точность цветопередачи, широкий диапазон регулировки цветовой температуры и совместимость с насадками с байонетом Bowens, этот осветитель сможет удовлетворить различные потребности в освещении и даст вам максимальную свободу для творчества.



Легкий зум для эффективной работы



Особенности

- Луч света регулируется в диапазоне от 20 до 65 градусов с помощью удобной ручки, что позволяет тратить меньше времени на смену осветительных приборов и их перестановку, а больше – на получение идеального света для вашего проекта.
- Благодаря высоким показателям CRI и TLCI – 97 и 96, SZ200Bi обеспечивает яркий естественный свет и точное воспроизведение цветов.
- Широкий диапазон регулировки цветовой температуры от 2800 до 6500K позволяет быстро подобрать цвет под окружающее освещение, без необходимости использования гелевых фильтров.
- Для широкого разнообразия сценариев освещения SZ200Bi имеет 22 предустановленных настраиваемых кинематографических световых эффектов, включая эффект вспышки, молнии, сломанной лампы, ТВ, свечи, огня, фейерверка и sos.
- Поддерживает четыре способа управления (панель управления, DMX, приложение Godox Light и отдельно приобретаемый пульт RC-A6), что позволяет управлять светом в самых различных конфигурациях и облегчает рабочий процесс.
- Возможность отключения вентилятора поможет устранить нежелательный шум, чтобы сосредоточиться на контенте, а не беспокоиться о том, что осветитель может создать звуковые помехи.

Технические характеристики

Модель	SZ200Bi
Источник питания	AC100~240В, 50/60 Гц
Мощность	200Вт
Каналы	32
Группы	16 (A, B, C, D, E, F, 0-9)
Регулировка цветовой температуры	2800K~6500K
Регулировка яркости	0%~100%
Освещенность (1м)	≈32500 лк
CRI	≈97
TLCI	≈96
Температура эксплуатации	-10°C...40°C
Количество световых спецэффектов	22
Режимы работы	Режим Bi-color/ Режим спецэффектов
Диапазон фокусировки	от 20° до 65°
Способы управления	Приложение Godox Light / Пульт управления RC-A6 (приобретается отдельно) / DMX-управление
Бесшумный режим	√
Расстояние беспроводного управления	50м
Тип дисплея	Цветной ЖК-экран
Размер	336x198.6x165мм
Вес	2.54кг

Зумируемый / Биколорный / RGB



Режимы
RGB&CCT



Угол луча
20°-65°



37 встроенных
эффектов



Бесшумный
режим



Обновление
прошивки по USB



2.4G/GodoxLight/
DMX Способы
управления

Godox SZ150R – фокусируемый мультицветный (RGB) светодиодный осветитель с регулируемой цветовой температурой и COB-светодиодом, предназначен для использования в видеопроизводстве, телевидении и фотографии. Широкие возможности позволяют использовать этот осветитель для создания короткометражных фильмов, даже при участии небольшой команды, что может значительно повысить эффективность вашей работы. Байонет Bowens используется для установки самых разнообразных светоформирующих аксессуаров, которые помогут легко добиться желаемых световых эффектов. Рефлектор входит в комплект. SZ150R даст вам практически безграничные возможности!

Особенности

- SZ150R поддерживает режим цветного освещения RGB с регулировкой оттенка, насыщенности и интенсивности, а также регулировкой пурпурного/зеленого цвета, что дает пользователю возможность выбора из множества цветов освещения.
- Режим CCT предлагает возможность регулировки цветовой температуры в диапазоне от 2800 до 6500. Высокие показатели индексов CRI/TLCI (97/96) являются гарантией превосходной точности передачи цветов.
- Регулировка угла рассеивания светового потока от 20° до 65° осуществляется простым поворотом рукоятки и позволяет подстроиться под объект съемки без перемещения осветительного прибора.
- SZ150R обладает 13 встроенными спецэффектами, включая эффекты: RGB-цикл, вспышка, лазер, молния, сломанная лампа, ТВ, свеча, огонь, фейерверк, полицейская машина, пожарная машина, скорая помощь и SOS.
- Возможность отключения вентилятора поможет устранить нежелательный шум, чтобы сосредоточиться на контенте, а не беспокоиться о том, что осветитель может создать звуковые помехи.



Технические характеристики

Модель	SZ150R
Источник питания	AC100~240В, 50/60 Гц
Мощность	150 Вт
Каналы	32
Группы	16 (A, B, C, D, E, F, 0-9)
Регулировка цветовой температуры	2800К~6500К
Регулировка яркости	0~100%
Регулировка цвета RGB	0~360°
Освещенность (max, 1 м)	Макс. угол рассеивания ≈19000 лк Мин. угол рассеивания ≈26000 лк
CRI	≈97
TLCI	≈96
Температура эксплуатации	-10°C...40°C
Количество спецэффектов	37
Режимы	Режим Bi-color/ Режим HSI / Режим спецэффектов
Регулировка угла рассеивания	20°~65°
Способы управления	Приложение Godox Light / Пульт управления RC-R9 (приобретается отдельно) / DMX управление
Радиус беспроводного управления	≈ 50 м (пульт дистанционного управления RC-R9 приобретается отдельно)
Бесшумный режим	√
Дисплей	Цветной ЖК-экран
Размеры	336x198.6x165 мм
Вес нетто	2.65 кг (без рефлектора и защитной крышки)



Светодиодные осветители Godox серии VL – это легкие и компактные источники постоянного света с тремя вариантами мощности на выбор: VL300, VL200 и VL150. Благодаря высокой производительности и точной цветопередаче осветители серии VL являются идеальным источником света для студийной съемки портретов, натюрмортов, детской фотосъемки, а также для освещения при видеосъемке, например для съемки интервью, рекламного видеопроизводства и кинопроизводства.

Особенности

- Осветители серии VL со сбалансированной по дневному свету цветовой температурой 5600K имеют рейтинг CRI 96 и TLCI 95.
- Мощный источник света с регулируемой яркостью от 0% до 100%.
- Беспроводное управление на частоте 433 МГц с возможностью группировки (6 групп и 16 каналов) при использовании пульта дистанционного управления (приобретается отдельно) или приложения для мобильных устройств через Bluetooth.
- Питание от литиевой батареи V-mount или от источника переменного тока дает возможность широкого применения устройства.
- Блок управления с аккумуляторной площадкой отделены от основного корпуса осветителя, что обеспечивает более удобную эксплуатацию и лучший тепловод.
- Маленький и портативный корпус позволяет легко разместить осветитель даже в небольших помещениях.
- U-образный кронштейн позволяет удобно настроить угол установки осветителя.
- Крепление Bowens позволяет устанавливать различные аксессуары.
- В комплект входит сумка для переноски, в которой поместится все необходимое.



RC-A5II

Питание от сети или от аккумулятора V-Mount

Технические характеристики

Модель	VL150	VL200	VL300
Питание от сети	AC100~240В, 50/60 Гц, 2А (DC16.8В/10А)	AC100~240В, 50/60 Гц, 3.9А (DC33В/7А)	AC100~240В, 50/60 Гц, 4.3А (DC33В/10А)
Питание от аккумулятора	Литиевая батарея типа V-mount (приобретается отдельно)		
Мощность	150Вт	200Вт	300Вт
Цветовая температура	5600K±200K		
Освещенность (1м, с рефлектором)	61000 лк	75000 лк	77000 лк
Освещенность (1м, без рефлектора)	6400 лк	7800 лк	10800 лк
CRI	≥96		
TLCI	≥95		
Регулировка яркости	0%~100%		
Температура эксплуатации	-10°C...40°C		
Каналы	16		
Группы	6 (A, B, C, D, E, F)		
Размеры	30x14x18 см	30x14x18 см	34x14x18 см
Вес	Осветитель: 1.97 кг Контроллер: 0.86 кг Адаптер: 0.72 кг	Осветитель: 2.23 кг Контроллер: 1.19 кг Адаптер: 0.96 кг	Осветитель: 2.64 кг Контроллер: 1.26 кг Адаптер: 1.14 кг



Создавайте любые схемы освещения

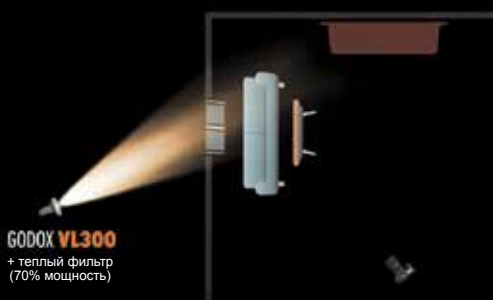

Director: Jameson Brooks

ФОКУСИРУЕМЫЕ ОСВЕТИТЕЛИ



N STATION
Gastox

PUBLIC
TELEPHONE

WAY
OUT EXIT

SHINE



Photographer: Luke Edmonson, David Edmonson



S30

S60

Серия фокусируемых осветителей Godox создана для прецизионного управления лучом и точного размещения светового пятна в нужной области съемочной сцены. Эти осветители дают дополнительные возможности для творческого формирования света и позволяют проецировать светотеневые узоры. Осветители S30 и S60 созданы чтобы предоставить широкие возможности для освещения при кино- и видеопроизводстве, съемке интервью, съемке натюрморта, портретной съемке или любых других видов съемок, где необходимо подчеркнуть детали или добиться художественного драматического эффекта.

Основные особенности S30 и S60

Превосходные световые параметры

- Осветитель S30 имеет индекс цветопередачи CRI и TLCI 96+, а осветитель S60 имеет индекс CRI/TLCI 96+/97+, что гарантирует естественный, первозданный цвет в любой области применения.

Точный контроль светового охвата

- Благодаря возможности регулировки угла рассеивания от 6° до 55° с помощью поворотной рукоятки на задней панели, можно добиться необходимого размера светового пятна. Опциональная проецирующая линза позволит использовать прибор для точечного освещения деталей.

Точный и равномерный луч

- Благодаря асферической оптической линзе S60 обеспечивает равномерное от центра до края световое пятно.

Несколько вариантов питания

- Осветитель S30 поддерживает три способа питания, благодаря чему он очень удобен, портативен и подходит для широкого спектра задач.



Питание от сетевого адаптера (15B/4A)



Питание от литий-ионной батареи (Sony NP-F970/F950/F930, 7.4В)



Питание от внешнего аккумулятора USB (5B/2A)

- Конструкция S60 предусматривает отдельный блок управления, который поддерживает питание от сети переменного тока или от батареи V-mount (приобретается отдельно), что позволяет проводить съемку на локации.

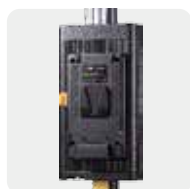

Дополнительные возможности S60

Множество методов управления

- Благодаря встроенному модулю Bluetooth и удобному мобильному приложению "Godox Light" можно дистанционно регулировать параметры осветителя S60. Также, S60 совместим с беспроводным пультом дистанционного управления RC-A6 (приобретается дополнительно).



DMX

Godox Light

RC-A6

Бесшумный режим

- В бесшумном режиме вентилятор отключается, это позволяет избежать звуковых помех в условиях, чувствительных к шуму. (при выключении вентилятора интенсивность света снижается наполовину)



8 предустановленных световых спецэффектов



Вспышка 1



Вспышка 2



Вспышка 3



TV



Молния 1



Молния 2



Молния 3



Сломанная лампа

Ассортимент аксессуаров для S30/S60

SA-08 Шторки

Шторки: используются для точного управления и формирования светового пучка в соответствии с задачей, комплектуются небольшими зажимами для крепления рассеивателя или гелевых фильтров.



SA-30/SA-20 Софтбокс

Формирует мягкий и равномерный свет



SA-05 Набор сетчатых масок

Набор сеток: используется для уменьшения интенсивности света и управления градиентом светового пучка.

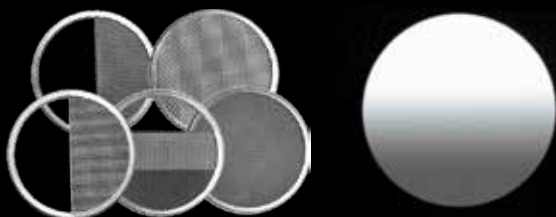

Проекционная насадка: дает возможность проецировать управляемый луч света с помощью трех вариантов линз.



SA-P
Проекционная насадка (в комплекте с линзой SA-01 85 мм)



SA-01
Линза 85 мм



SA-02
Линза широкоугольная 60 мм



SA-03
Линза телефото 150 мм



SA-01
Линза 85 мм

SA-P
Проекционная насадка (в комплекте с линзой SA-01)



SA-06 Диафрагма ирисовая

Передвигая рычаг, можно постепенно регулировать размер светового пятна, начиная от маленькой точки, которую можно поместить на ладонь, и заканчивая пятном исходного размера.



SA-09 Набор GOBO

Вставляя маску гобо в проекционную насадку, можно проецировать различные светотеневые рисунки на фон. Можно изготовить собственные маски гобо, чтобы создать свой уникальный рисунок.



SA-11C/ SA-11T Цветные гелевые фильтры

Позволяют окрасить свет для создания уникальной атмосферы. Можно изготовить собственные маски гобо, чтобы создать свой уникальный рисунок.



Технические характеристики

Модель	S60	S30
	AC-адаптер 100В~240В 50/60Гц 0.9А	30 Вт: DC-адаптер 15В/4А
Источник питания	Аккумулятор V-Mount: 14.8В (приобретается отдельно)	10 Вт: литий-ионный аккумулятор Sony NP-F970/F950/F930, 7.4 В внешний аккумулятор PowerBank USB, 5В/2А
Мощность	60Вт	30Вт
Цветовая температура	5600К±300К	5600±150К
Угол луча	6° - 55°	6° - 55°
Яркость (100%, 1 м)	Узкий пучок (в центральной точке) ≈40000 лк Широкий пучок (в центральной точке) ≈3200 лк	Узкий пучок (в центральной точке) ≈11300 лк Широкий пучок (в центральной точке) ≈2800 лк
CRI	≥96	≥96
Индекс TLCI(Qa)	≥97	≥97
Регулировка яркости	0%~100%	10%~100%
Каналы, группы	32 канала(1~32), 16 групп(A~F/0~9)	-
Температура эксплуатации	-10°C...40°C	-10°C...50°C
Размеры	Осветитель: 264x107x100мм / Блок управления: 268x113x64 мм	215x108x100 мм
Вес	Осветитель: 1.36кг / Блок управления: 0.94кг	907 г

S30-D Комплект из трех источников света

• Осветитель	x 3
• Сетевой адаптер	x 3
• Кабель питания	x 3
• SA-08 Шторки	x 3
• 213B Стойка	x 3
• SA-P Проекционная насадка (в комплекте с линзой SA-01 85 мм)	x 1
• SA-30 Софтбокс	x 2
• SA-05 Набор сетчатых масок	x 1
• SA-06 Ирисовая диафрагма	x 1
• SA-07 Заслонка отсекающая	x 1
• SA-09 Набор масок GOBO	x 1
• SA-10 Адаптер для установки масок GOBO	x 1
• SA-11C Набор цветных фильтров	x 1
• SA-11T Набор цветокоррекционных фильтров	x 1
• CB14 Сумка для стоек	x 1
• CB15 Сумка для комплекта оборудования	x 1



S60-D Комплект из трех источников света

• Осветитель	x 3
• Гаечный ключ	x 1
• Кабель питания	x 3
• Соединительный кабель	x 3
• Блок управления	x 3
• SA-30 Софтбокс	x 2
• SA-05 Набор сетчатых масок	x 1
• SA-06 Ирисовая диафрагма	x 1
• SA-07 Заслонка отсекающая	x 1
• SA-08 Шторки	x 3
• SA-09 Набор масок GOBO	x 1
• SA-10 Адаптер для установки масок GOBO	x 1
• SA-11C Набор цветных фильтров	x 1
• SA-11T Набор цветокоррекционных фильтров	x 1
• SA-P Проекционная насадка (в комплекте с линзой SA-01 85 мм)	x 1
• RC-A6 Пульт дистанционного управления	x 1
• 213B Стойка	x 3
• CB21 Сумка для комплекта оборудования	x 1



СВЕТОДИОДНЫЕ ПАНЕЛИ





Godox
LD-360

LED36



LED126



LED64



LED170



LED36 и LED64 – безупречные легкие источники непрерывного освещения. Они отлично подходят для использования в макрофотографии, предметной съемке, видеосъемке и т.д. Эти портативные светодиодные осветители обеспечивают высокую яркость и стабильную цветовую температуру. Яркость света можно регулировать с помощью диммера, а также путем объединения нескольких осветителей в единую конструкцию.

Осветители LED126 и LED170 имеют больше светодиодов и обеспечивают более яркое освещение для различных условий съемки. В комплект входят рассеивающий и конверсионный фильтр, а также поддерживается несколько способов питания. Можно регулировать яркость света с помощью диммера и наклонять осветитель с помощью регулировки угла кронштейна.

Особенности

- Множество высококачественных светодиодов
- Конструкция с возможностью соединения нескольких осветителей
- Плавная регулировка яркости с помощью диммера
- Подходит для всех брендов фотоаппаратов и видеокамер
- Используются батарейки типа AA (LED64 может работать от постоянного тока)

Особенности

- Более 100 светодиодов в широкоформатном корпусе.
- Питание от элементов типа AA/литиевой батареи NP-F970 (не входят в комплект) или от сети постоянного тока
- Плавная регулировка яркости света с помощью диммера
- Гибкая регулировка угла наклона
- Подходит практически для всех цифровых зеркальных фотоаппаратов и видеокамер

Технические характеристики

Модель	LED36	LED64
Кол-во светодиодов	36	64
Ко-во элементов питания	2xAA	4xAA
Время работы от батарей (щелочных)	>1.5 часов	
Питание от сети	Нет	5В
Литиевый аккумулятор	Не доступно	
Мощность	<1.3Вт	<4.5Вт
Цветовая температура	≈5500-6500К	
Яркость	>260лк (0.5м)	>1000лк (0.5м)
Возможность соединения друг с другом	Есть	
Температура эксплуатации	-10...45°C	
Размеры	70x89x38 мм	100x85x35 мм
Вес нетто	80г	110г

Технические характеристики

Модель	LED126	LED170
Кол-во светодиодов	126	170
Ко-во элементов питания	6xAA	8xAA
Время работы от батарей (щелочных)	≈1 час	
Питание от сети	6В-9В	6В-12В
Литиевый аккумулятор	Sony NP-F970 (приобретается отдельно)	
Мощность	<7.5Вт	<10Вт
Цветовая температура	≈5500-6500К	
Яркость	>2200лк (0.5м)	>2700лк (0.5м)
Возможность соединения друг с другом	нет	
Температура эксплуатации	-10...45°C	
Размеры	143x96.5x42.5 мм	172x108.6x42.5 мм
Вес нетто	280г	348г



LED170II

Накамерный светодиодный осветитель LED170II мощностью 10 Вт, со сбалансированной по дневному свету цветовой температурой, оснащен 170 яркими светодиодами и имеет легкий корпус. В комплект входят рассеивающий и конверсионный фильтр, а также поддерживается несколько способов питания. Можно регулировать яркость света с помощью диммера и наклонять осветитель с помощью регулировки угла кронштейна.

Особенности

- Более 100 светодиодов в широкоформатном корпусе.
- Питание от элементов типа AA/литиевой батареи NP-F970 (не входят в комплект) или от сети постоянного тока
- Плавная регулировка яркости света с помощью диммера
- Гибкая регулировка угла наклона
- Подходит практически для всех цифровых зеркальных фотоаппаратов и видеокамер

Технические характеристики

Модель	LED170II
Кол-во светодиодов	170
Ко-во элементов питания	8*AA
Время работы от батарей (щелочных)	≈1 час
Питание от сети	6В-12В
Литиевый аккумулятор	Sony NP-F970 (приобретается отдельно)
Мощность	<10Вт
Цветовая температура	≈5500-6500К
Яркость	>2700лк (0.5м)
Фильтры в комплекте	рассеивающий и конверсионный
Температура эксплуатации	-10...45°С
Размеры	172x108x42.5 мм
Вес нетто	350г



LED308II

Серия LED308II поддерживает беспроводное управление с возможностью объединения в группы, имеет высокую мощность и плавную регулировку яркости, подходит для различных видов видеосъемки: свадебной, репортажной, предметной и др. Яркость света регулируется от 10 до 100%, а встроенный ЖК-дисплей отображает цветовую температуру, яркость, заряд батареи и канал беспроводного управления.

Особенности

- Осветительная панель состоит из 308 светодиодов, питается от литий-ионного аккумулятора или источника постоянного тока
- Беспроводная система управления 433МГц (6 групп и 16 каналов)
- Беспроводная регулировка яркости или цветовой температуры с помощью пульта дистанционного управления (приобретается отдельно)
- Две модификации позволяют решить различные задачи
- В комплект входят рукоятка для удобства использования и мини-подставка
- ЖК-дисплей большого размера. Автоматическое сохранение настроек. Быстрое изменение угла наклона панели.
- Совместим практически с любыми фотоаппаратами и видеокамерами

Технические характеристики

Светодиодный накамерный осветитель LED 308	LED308W II	LED308C II
Литиевая аккумуляторная батарея	Литиевая батарея 7.4В (модель SONY NP-F970) (продается отдельно)	
Питание от сети через адаптер (в комплект не входит)	6.5~12В	
Каналы	16	
Группы	6 групп (A, B, C, D, E, F)	
Мощность	Макс. 21Вт	
Цветовая температура	5600К±300К	3300К~5600К±300К
Яркость (100%, 1м)	860лк	860лк/4100К 430лк/3300К 430лк/5600К
Регулировка яркости	10%~100%	3300К/5600К: 10%~100% 3400К~5500К: 25%~100%
Количество светодиодов	308	5600К: 154 3300К: 154
Рабочая температура	-10...45°С	
Размеры	180x185x40мм (без рукоятки)	
Вес	400г	



LED500L



LED500LR

Светодиодные осветители LED500L/LED500LR имеют высокую яркость света и портативный дизайн. Доступны две модели: версия с дневной температурой света (5600K) и версия биколор (3300K~5600K). Модель LED500LR оснащена четырехлепестковыми шторками, а LED500L – нет.

Особенности

- Светодиоды премиум-класса и большой ЖК-дисплей
 - Беспроводная регулировка яркости или цветовой температуры с помощью пульта дистанционного управления (приобретается отдельно)
 - Питание от литиевой батареи или от сети с помощью адаптера постоянного тока
 - Легкие, портативные и функциональные
- LED500LR оснащен четырехлепестковыми шторками с отражающим покрытием для достижения наилучшего светового эффекта.

Адаптерная пластина для аккумулятора

BH-P1 - это полезный переходник для установки литиевого аккумулятора VBG6 Panasonic. Она подходит для различных осветителей, таких как LED126, LED170, LED308, LED500L, LED500LR и т.д.

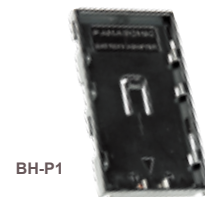

Технические характеристики

Светодиодный накамерный осветитель	LED500LRC/ LED500LC	LED500LRW/ LED500LW	LED500LR-Bi/ LED500L-Bi
Литиевая аккумуляторная батарея	Литиевая батарея SONY NP-F970-2 шт. (продаются отдельно)		
Питание от сети через адаптер (в комплект не входит)	13~16,8В		
Каналы	16		
Группы	6 групп (A, B, C, D, E, F)		
Мощность	Макс. 32Вт		
Цветовая температура	5600K±300K	3300K±300K	3300K-5600K±300K
Яркость (LUX)	2900 (1 м)	2900 (1 м)	2900 (1 м/4100K) 1450 (1 м/3300K) 1450 (1 м/5600K)
Диапазон яркости	10%~100%	10%~100%	3300K/5600K: 10%~100% 3400K~5500K: 25%~100%
Количество светодиодов	504	504	5600K: 252 3300K: 252
Температура эксплуатации	-10...50°C		
Размеры	250x170x45мм		
Вес нетто	510г (LED500L) / 620г (LED500LR)		



(1) Выключатель питания (2) Селектор + кнопка SET
(3) Кнопка CH/GR (4) Разъем питания постоянного тока
(5) Отсек для литиевой батареи (6) ЖК-дисплей (белый с синим)

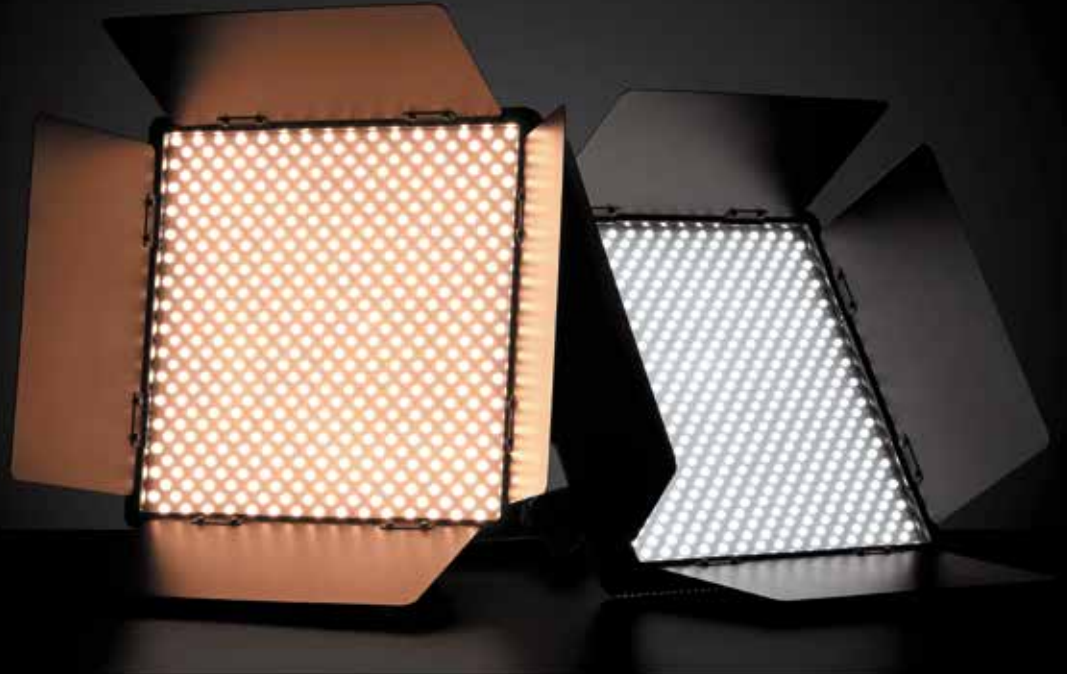

LED1000Bi II

Bi-color версия: 3300K-5600K

LED1000D II

Daylight версия: 5600K

Светодиодные осветители LED1000DII/LED1000BII предназначены для использования в предметной съемке, репортажной съемке, видеосъемке и т.д. Излучают свет широкого спектра, позволяют сформировать красивое, мягкое и равномерное освещение для фотосъемки.

Особенности

- Светодиоды премиум-класса, расположенные на большой панели, обеспечивают высокую яркость.
- Три модификации позволяют подобрать осветитель для различных световых эффектов.
- Три варианта управления для беспроводной регулировки яркости и цветовой температуры.
- Питание от литиевой батареи или от сети с помощью адаптера постоянного тока.



*Желтый и синий фильтры поставляются только с моделью LED1000DII

Точная цветопередача

Индекс CRI/TLCI составляет 96/98, осветитель формирует световой поток с очень точной цветопередачей и обеспечивает чистый и естественный результат без искажений.



Три варианта управления

Управляйте каждым отдельным устройством или группами либо с помощью панели управления с ЖК-дисплеем, либо по беспроводной связи с помощью прилагаемого пульта дистанционного управления, либо через систему управления DMX. Яркость осветителя свободно регулируется в диапазоне от 0% до 100%, а цветовая температура (для LED1000Bi II) от 3300K до 5600K.



Гибкие в установке

Четыре светоотсекающих шторки позволяют формировать и регулировать световой пучок для достижения оптимального результата, а также защищают лампы во время хранения. Благодаря U-образному кронштейну, угол установки осветителя можно легко отрегулировать.



Пульт приобретается отдельно

Технические характеристики

Модель	LED1000D II (Daylight версия)	LED1000Bi II (Bi-color версия)
Литиевая батарея	14.8В литиевая батарея (модель BP-L) (продается отдельно)	
Питание от сети	13-16.8В (адаптер в комплекте)	
Каналы	16	
Группы	6 (A, B, C, D, E, F)	
Мощность	70Вт	
Цветовая температура	5600K+300K	3300K~5600K±300K
Яркость (100%, 1м)	5400лк	4800лк/4200K 2200лк/3300K 2600лк/5600K
CRI	≈96	
TLCI	≈98	
Регулировка яркости	0%~100%	
Количество светодиодов	1024	5600K: 512 3300K: 512
Рабочая температура	-10...40°C	
Размеры	430x460x100мм	
Вес	2.51кг	

Пульт дистанционного управления	RC-A5 II
Питание	3.0В (2 батарейки AAA) (не входят в комплект)
Частота беспроводной передачи	433МГц
Расстояние (на открытом пространстве)	~20м
Количество каналов	16
Количество групп	6 групп (A, B, C, D, E, F)
Срок службы в режиме ожидания	Более 1 года
Рабочая температура	-10...40°C
Размеры	120x38x15мм
Вес нетто	30г



LEDP120C



LEDP260C

Осветители LEDP120C и LEDP260C отлично подходят для макросъемки, свадебной съемки, предметной съемки товаров, фотожурналистики, видеосъемки и т.д. Мощные, легкие и портативные осветители, с удобным управлением и стабильной цветовой температурой.

Особенности

- Высококачественные светодиоды
- Питание от литиевого аккумулятора для мобильной работы
- Мягкое и равномерное освещение
- В комплект входит L-образный кронштейн
- Совместимы практически с любыми фотоаппаратами и видеокамерами



Гибкая регулировка угла наклона



Регулировка яркости и цветовой температуры



Легкий и ультратонкий корпус

- Широкий спектр излучения, мягкий свет и стабильная цветовая температура
- Беспроводная система управления с возможностью объединения в группы (6 групп и 16 каналов)
- Регулируемая яркость света и цветовая температура
- Питание от литиевой батареи или от сети с помощью адаптера
- ЖК-дисплей большого размера и автоматическое сохранение настроек
- В комплект входят съемная рукоятка и адаптер переменного тока



Питание от сети



Питание от аккумулятора



Большой дисплей и автоматическое сохранение настроек



Технические характеристики

Модель	LEDP120C	LEDP260C
Источник питания	Литиевая батарея 7.4В (модель SONY NP-F970) (приобретается отдельно)	Литиевая батарея 7.4В (модель SONY NP-F970) (приобретается отдельно) адаптер DC: 13-16.8В
Мощность	12Вт	30Вт
Каналы	/	16
Группы	/	6 групп (А, В, С, D, Е, F)
Цветовая температура	3300К~5600К±300К	
Яркость	580лк (0.5м/4500К) 630лк (0.5м/3300К) 680лк (0.5м/5600К)	2050лк (0.5м/4500К) 2050лк (0.5м/3300К) 2200лк (0.5м/5600К)
Регулировка яркости	10%~100%	
CRI	>95	>95
TLCI	>95	>94
Температура эксплуатации	-10~40°C	
Размеры	175x130x17мм (без кронштейна)	360x240x27мм (без кронштейна)
Вес	220г	917г

Пульт дистанционного управления	RC-A5
Питание	3.0В (2 батарейки AAA) (не входят в комплект)
Частота беспроводной передачи	433МГц
Расстояние (на открытом пространстве)	~20м
Количество каналов	16
Количество групп	6 групп (А, В, С, D, Е, F)
Срок службы в режиме ожидания	Более 1 года
Рабочая температура	-10...50°C
Размеры	120x38x15мм
Вес нетто	30г



Светодиодные панели с режимом цветного RGB освещения

LD75 / LD150Rs / LD150R



RGB/CCT/HSI
режимы



R-Gel/L-Gel
режимы



Приложение
Godox Light



0-100%
регулировка
яркости



39 световых
спецэффектов



Питание от
аккумулятора
или от сети

Новая серия LD отличается особенной мягкостью света, который поможет получить красивое и естественное освещение сцены. Широкий диапазон регулировки цвета позволяет создать нужную атмосферу в кадре. Возможность питания от аккумулятора дает большую свободу для съемок вне студии. Благодаря многофункциональности и гибкости управления осветители серии LD являются универсальным решением.

Особенности

- DMX, ручное управление, беспроводное управление с телефона
- Бесшумный режим, режим RGB
- Регулировка цветовой температуры CCT: 2500~8500K, индекс цветопередачи CRI/TLCl: 96/97
- Режимы имитации цветных гелевых фильтров L-Gel и R-Gel, 14 специальных эффектов
- 32 канала, 16 групп
- Регулировка яркости 0~100%, цветовые предустановки



Светодиодные панели с режимом цветного RGB освещения

LD75R / LD150Rs / LD150R



Шторки



Софтбокс
LD-SG75R для LD75R
LD-SG150R для LD150R
LD-SG150RS для LD150RS



Сотовая насадка
HC-75 для LD75R
HC-150 для LD150R
HC-150S для LD150RS

Следуйте своему видению

Для любой творческой задачи очень важно иметь возможность правильно формировать свет и точно управлять им. Софтбокс, сотовая решетка и шторки, совместимые с осветителем, являются удобными и эффективными инструментами для получения более мягкого и контролируемого света.



Director: Jameson Brooks

Технические характеристики

Модель	LD75R	LD150R	LD150RS
Выходная мощность	75 Вт	150 Вт	150 Вт
Источник питания DC	16.8В, 7.0А	24.0В, 8.33А	24.0В, 8.33А
Питание от аккумулятора (опционально)	14.8В	26В	26В
Регулировка цветовой температуры	2500К~8500К		
Каналы (CH)	32 (1~32)		
Группы (GR)	16 (A,B,C,D,E,F/0~9)		
Идентификатор ID	99 (ВЫКЛ/01~99)		
Режим спецэффектов FX	14 категорий (39 эффектов)		
Диапазон яркости	0%~100%		
Диапазон тонов	-50 ~ 0 ~ +50		
Диапазон оттенков	0~360°		
Диапазон насыщенности	0%~100%		
Угол свечения	60°		
Бесшумный режим	Да		
Освещенность (100%, темная комната, 1м)	макс. 9320лк	макс. 17500лк	макс. 18500лк
CRI	≥96		
TLCI	≥97		
Способы управления	Мобильное приложение Godox Light / 2.4G беспроводной пульт дистанционного управления (приобретается отдельно) / DMX-управление / Панель управления		
Дальность Bluetooth-управления	≈30м		
Диапазон частот ВТ	2402.0 - 2480.0 МГц		
Макс. мощность сигнала	5 дБм		
Дальность 2.4G-управления	≈50м		
Температура эксплуатации	-10...40°C		
Размеры	LD75R: 441x410x107.5мм LD150R: 748x430x107.5мм LD150RS: 542x513x107.5мм		
Вес	≈3.5кг	≈6.3кг	≈5.1кг

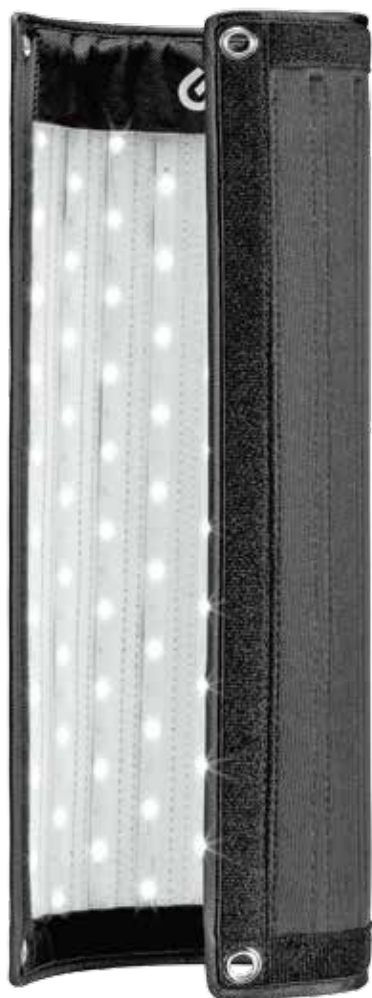

FL150R



FL150S

FL100

FL60

Комбинируются



Цветовая температура 3300K~5600K Яркость 10%~100%

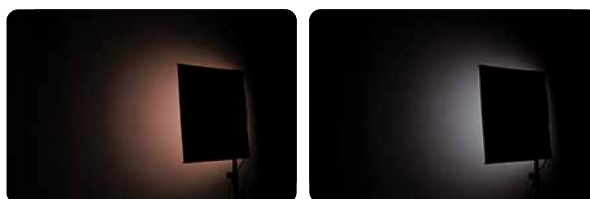

Серия гибких светодиодных осветителей Godox FL – это легкие, портативные, гибкие и пластичные, как ткань, осветители, которым можно придать нужную форму для реализации сложных задач по освещению.

Особенности

- Мягкий и равномерный поток света, регулируемые яркость и цветовая температура.
- Компактный и тонкий корпус, высокая мощность. Подходят для освещения в небольшом и узком пространстве.
- Могут складываться в различные формы и комбинироваться в один блок с другими осветителями для реализации уникальных световых решений.
- Возможность беспроводного управления благодаря встроенной системе 433 МГц (6 групп и 16 каналов) с помощью пульта RC-A5 (приобретается отдельно) или с помощью приложения для смартфона через Bluetooth.
- Питаются от литиевого аккумулятора или от сети.
- Простое управление, высокая мобильность и гибкость использования.

Возможность установки совместимых светоформирующих аксессуаров



Легко придать нужную форму

Могут использоваться в качестве источника света для любых видов видеосъемки или фотографии в условиях ограниченного пространства!



Технические характеристики

Модель	FL150S	FL150R	FL100	FL60
Питание от сети	AC100В-240В(50/60Гц)			
Параметры адаптера питания	3.5A (DC 16.8В /10A)	3A (DC 16.8В /7A)	2.5A (DC 16.8В /4.2A)	
Питание от аккумулятора	Батарея типа V-mount (приобретается отдельно)			
Мощность	150 Вт	100 Вт	60 Вт	
Регулировка цветовой температуры	3300~5600±200K			
Яркость (1м)	<4300 лк	<3300 лк	<1800 лк	
TLCI	≥98			
CRI	≥96			
Регулировка яркости	10%~100%			
Температура эксплуатации	-10°C...45°C			
Каналы	16			
Группы	6 (A, B, C, D, E, F)			
Дистанция работы пульта	<30 м			
Дистанция работы через Bluetooth	<50 м			
Размеры	60x60 см	30x120 см	40x60 см	30x45 см
Вес	3.9 кг	4.37 кг	3.47 кг	2.87 кг





— ОСВЕТИТЕЛИ
С ФУНКЦИЕЙ ВСПЫШКИ

Photographer: Aries Tao



Режим вспышки



Яркость вспышки в 4 раза выше яркости LED осветителя

HSS

1/8000с HSS



Более 10 импульсов в секунду с мощностью 1/2

2.4G

Беспроводная система управления Godox X

Светодиодный режим



Мягкий свет



0-100% регулировка яркости

FX

8 спецэффектов

Godox FV – гибридный студийный светодиодный осветитель и вспышка с функцией высокоскоростной синхронизации. Осветитель серии FV может работать как импульсный моноблок или как светодиодный источник постоянного света. Благодаря большой мощности, многочисленным функциям и 8 режимам спецэффектов Godox FV поможет легко реализовать любую творческую задумку. Осветитель подходит для всех видов съемки, особенно для съемки детей, благодаря мягкому светодиодному освещению и мощной вспышке, способной «заморозить» движущийся объект.

Особенности

В качестве вспышки

- Яркость вспышки в четыре раза выше, чем у постоянного света светодиода, что увеличивает способность мгновенного захвата изображения.
- Поддержка функции высокоскоростной синхронизации 1/8000 с.
- Более 10 непрерывных импульсов в секунду и 8 непрерывных импульсов в секунду в режиме высокоскоростной синхронизации при мощности от 1/2.
- Встроенная система беспроводного управления Godox X 2.4G, совместимая с камерами Canon, Nikon, Sony, Fuji, Panasonic, Olympus и Pentax.
- Регулировка мощности 1/16-1/1 или 6.0-10.0, отображается в виде дроби или десятичной дроби.
- Регулировка яркости света моделирующей лампы от 5% до 100%.

В качестве источника постоянного света

- Мягкий свет с равномерным распределением и высокая мощность, которая регулируется от 0% до 100%.
- 8 спецэффектов для имитации различных творческих сюжетов.

Другие особенности устройства

- Поддержка беспроводного управления (16 групп и 32 канала, пульт приобретается отдельно).
- U-образный кронштейн позволяет удобно настроить угол установки осветителя.
- Крепление Vowens позволяет легко устанавливать различные аксессуары.
- Большой и четкий ЖК-дисплей.
- Эффективное теплоотведение.

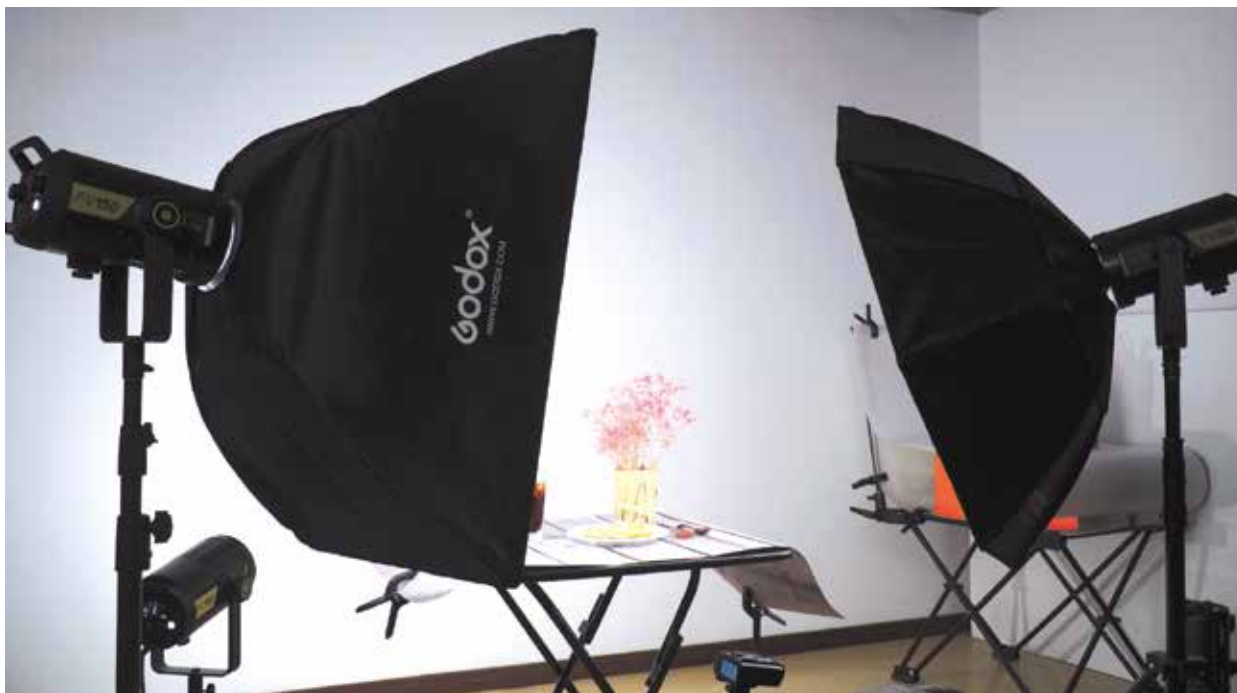

Встроенная система беспроводного управления Godox X 2.4G, совместимая с камерами Canon, Nikon, Sony, Fuji, Panasonic, Olympus и Pentax.



Светотеневой рисунок в режимах Вспышка (1/1) и LED (100%): (ISO400, диафрагма F8)



Технические характеристики

Модель	FV150	FV200
Источник питания	100~240 В, 50/60 Гц	
Мощность	150 Вт	200 Вт
Цветовая температура	5600±200K	
Яркость (1м)	≈12000лк	≈18000 лк
CRI	≈96	
TLCI	≈97	
Регулировка яркости LED	0%-100%	
Температура эксплуатации	-10°...40°C	
Регулировка мощности вспышки	1/16-1/1 или 6.0-10.0	
Каналы	32	
Группы	16 (A, B, C, D, E, F, 1-9)	
Размеры	34x20x16 см	36.7x20x16 см
Вес	3.13 кг	3.33 кг



LF308Bi

LF308D

Режим вспышки



Яркость вспышки в 3 раза выше яркости LED осветителя



1/8-1/1 или 7.0-10.0 регулировка мощности

2.4G

Беспроводная система управления Godox X

Светодиодный режим



Мягкий свет



0-100% регулировка яркости



Питание от аккумулятора или от сети

Поддерживают возможность беспроводного управления и имеют высокую мощность. Серия LF308 идеально подходит для макросъемки, свадебной съемки, предметной фотосъемки, съемки репортажа и интервью, а также для съемки роликов для видеоблога.

Особенности

В качестве вспышки

- При использовании в качестве вспышки свет в 3 раза ярче, чем при использовании в качестве светодиодного фонаря.
- Регулировка мощности 1/8-1/1 или 7.0-10.0, отображается в виде дроби или десятичной дроби.
- Регулировка яркости света моделирующей лампы от 0% до 100%.

В качестве источника постоянного света

- 308 светодиодов обеспечивают высокую яркость со стабильными параметрами.
- Точная регулировка яркости от 0% до 100%.
- Доступна версия со сбалансированной по дневному свету цветовой температурой 5600K и версия с регулируемой цветовой температурой – от 3300K до 5600K.

Технические характеристики

Модель	LF308D	LF308Bi
Аккумуляторная батарея (продается отдельно)	7.4В литиевая батарея (NP-F970) (продается отдельно)	
Параметры сетевого адаптера	6.5~12В, 4А	
Каналы	32	
Группы	6 групп (A, B, C, D, E, F)	
Мощность	18 Вт	
Цветовая температура	5600K±300K	3300K~5600K ±300K
Яркость (1 м)	≤688 лк	≤1265 лк
Регулировка яркости	0%~100%	
Регулировка мощности импульса	OFF, 7.0-10 (1/8-1/1)	
Метод синхронизации	синхрокابل, кнопка тестовой вспышки, Godox X 2.4G, Bluetooth	
Количество светодиодов	308	5600K: 154 3300K: 154
Температура эксплуатации	-10...50°С	
Размеры	180x185x40 мм (без ручки)	
Вес нетто	400 г	



ОСВЕТИТЕЛИ-ТРУБКИ

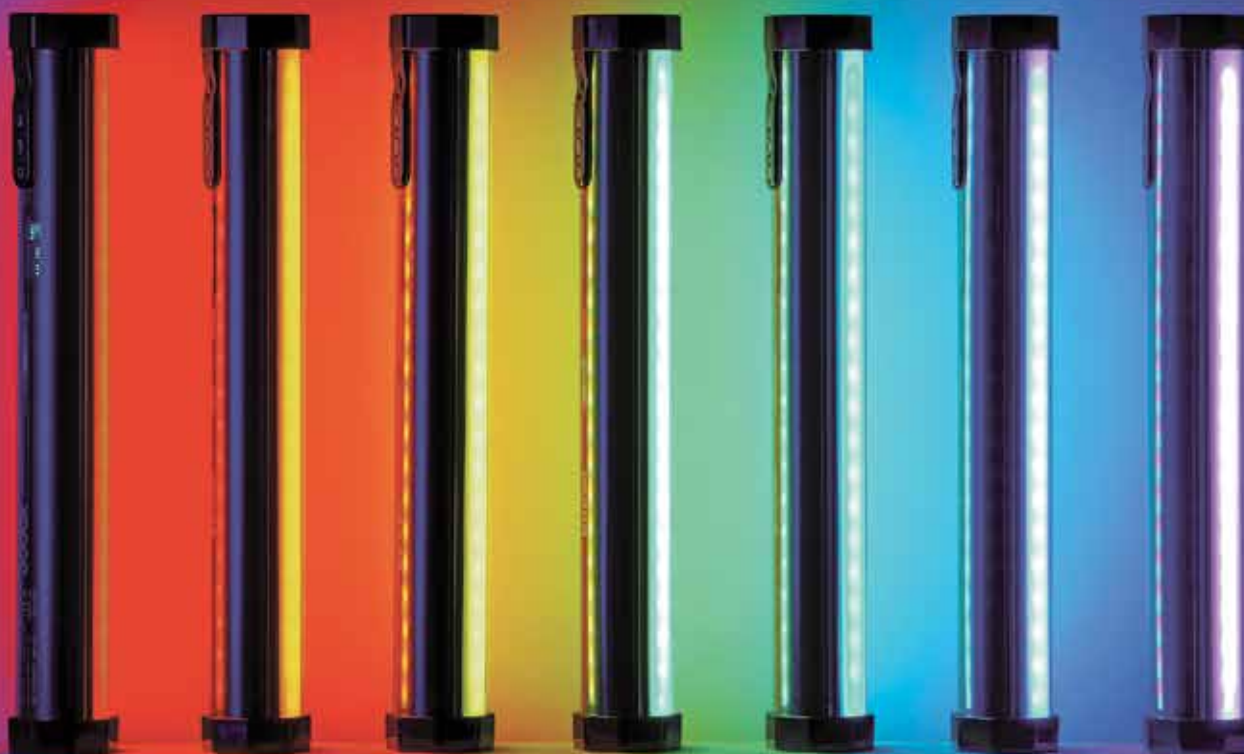

Новый представитель в семействе светодиодных осветителей Godox. Благодаря вытянутой трубчатой форме и малому весу, осветитель является портативным и очень удобным в использовании. Несмотря на его маленький размер, он обладает большим потенциалом возможностей. Многоцветный регулируемый свет поможет в создании динамического контента. Дополнительные аксессуары, такие как различные соединители, решетка, водонепроницаемая сумка, открывают широкие возможности для светоформирования и создания нужного эффекта, а также открывают новые сферы применения этого осветителя. Вам понравится эта безграничность, которая обогатит каждый снимок.

Особенности

- Режимы RGB, CCT, HSI
- 36 000 цветов
- 13 настраиваемых спецэффектов
- Расширенная регулировка зеленого/пурпурного
- Управление настройками по Bluetooth с помощью приложения Godox Light
- USB-C порт для зарядки
- Встроенный литий-ионный аккумулятор, 3.6 В/2900 мАч/10.7 Втч
- Встроенные магнитные крепления

Дополнительные принадлежности для разнообразного применения



TL-M8
Соединитель восьмиместный



TL-M2
Соединитель двухместный



TL-W30
Водонепроницаемый чехол



TL-G30
Решетка



RGB

Дополнительные
белые светодиоды



HSI

Выбирайте любой
из 36000 цветов



Gel

40 встроенных
эффектов R-Gel и L-Gel



CCT

Широкий диапазон цветовой
температуры 2700K-6500K



FX

39 спецэффектов

Светодиодный осветитель Godox TL60 RGB DMX даст свободу выражения и вдохновит на творчество в различных видах съемки, например в теле- и кинопроизводстве, съемке видео и фотосъемке, везде, где бы вы ни находились. Благодаря множеству цветовых режимов, индексам CRI 96 и TLCI 98, современной системе беспроводного управления и универсальной в использовании конструкции трубки, TL60 позволяет реализовать разнообразные световые схемы для получения впечатляющих результатов, раскрытия творческого потенциала, высокоэффективной съемки и создания незабываемых волшебных моментов.

Особенности

- Цветовая температура: 2700-6500K, CRI/TLCI: 96/98
- Выбор цвета RGB с регулировкой параметров HSI, 40 встроенных эффектов имитирующих гелевые фильтры
- Время работы от аккумулятора 2 часа
- Управление с помощью смартфона, DMX-контроллера, беспроводного пульта 2.4 ГГц
- Регулировка яркости 0-100%
- 32 канала, 6 групп
- Адаптер питания, сетевой кабель, сумка



Пульт
управления
RC-R9



Приложение
Godox Light



Панель
управления



DMX

RGB осветители-трубки

Не удастся сделать снимок, который передает вашу задумку? Или вам хочется больше яркого цвета, чтобы разжечь интерес зрителей? Вы всегда можете найти лучшие ответы на эти вопросы с помощью современных осветительных приборов. TL 120 дает полную свободу в визуальном воздействии в любых проявлениях, попробуйте эти стильные осветители в форме трубки, чтобы нарисовать сюжет, который вы хотите!

Мир безграничных возможностей освещения становится все более возможным с появлением длинных и мощных осветителей TL120. Пришло время вывести ваше творчество на новый уровень возможностей.

Особенности

- Длина осветителя 117 см
- Цветовая температура: 2700-6500K, CRI/TLCI: 96/98
- Выбор цвета RGB с регулировкой параметров HSI
- 39 спецэффектов имитирующих световые сцены
- 40 эффектов имитирующих гелевые фильтры
- Время работы от аккумулятора до 150 минут
- Управление с помощью смартфона, DMX-контроллера, беспроводного пульта 2.4 ГГц
- Регулировка яркости 0-100%
- 32 канала, 6 групп
- Адаптер питания, сетевой кабель, сумка



Решетка
TL-G120



Держатель адаптера
LSA-18



Держатель для
2 осветителей TL
TL-B2



Держатель для 4
осветителей TL
TL-B4



Держатель для 8
осветителей TL
TL-B8



Независимо от того, хотите ли вы повесить этот осветитель на стену, держать его в руке или создать из нескольких осветителей световую фигуру, как того требует творческая задумка, эти приборы удовлетворят любые сценарии съемки на любой локации. Благодаря приложения GodoxLight, вы можете дистанционно управлять параметрами осветителей, каждым отдельно или объединенными в группы.

Технические характеристики

Модель	TL30	TL60	TL120
Встроенный литиевый аккумулятор	3.6В/2900мАч/10.7Вт*ч	14.4В/2600мА	14.4В/5200мА
Параметры сетевого адаптера	5В/2А (приобретается отдельно)	20В/2.4А	20В/4.8А
Мощность	8 Вт	18 Вт	30 Вт
Регулировка цветовой температуры	2700К~6500К		
Регулировка яркости	0%~100%		
Цветовая гамма RGB	0~360°		
Яркость (100%), 0.5 м	740 лк	1500 лк	3000 лк
CRI (≈)	97	96	96
TLCI (≈)	99	98	98
Время работы от батареи (при полной мощности с цветовой температурой 2700К или 6500К)	прибл. 60 минут	прибл. 120 минут	прибл. 150 минут
Способ управления	приложение для смартфона	Приложение для смартфона (для Android и для iOS) / пульт дистанционного управления (2.4G) / DMX-управление	
Температура эксплуатации	-10°...40°С		
Размеры	ø42x300 мм	ø48x750 мм	ø48x1170 мм
Вес нетто	0.3 кг	0.73 кг	1.27 кг

TL30-K2 Комплект из двух осветителей TL30

Осветитель TL30	x 2
Наплечный ремень	x 2
Металлическая пластина	x 6
TL-G30 Сотовая решетка	x 2
USB-C Кабель питания	x 2
TL-C2 Клипса	x 2
TL-M2 Соединитель двухместный	x 1
TL-W30 Водонепроницаемый чехол	x 2
Застежка крючок/петля	x 6
CB23 Чехол	x 1



TL30-K4 Комплект из четырех осветителей TL30

Осветитель TL30	x 4
Наплечный ремень	x 4
Металлическая пластина	x 12
TL-G30 Сотовая решетка	x 2
USB-C Кабель питания	x 4
TL-C2 Клипса	x 4
TL-M2 Соединитель двухместный	x 4
TL-M8 Соединитель восьмиместный	x 1
TL-W30 Водонепроницаемый чехол	x 2
Застежка крючок/петля	x 12
CB22 Чехол	x 1



TL60-K2 Комплект из двух осветителей TL60

Осветитель TL60	x 2
Удерживающий зажим	x 2
Сетевой адаптер	x 2
Пульт RC-R9	x 1
Кабель питания	x 2
Кабель RJ45	x 2
Трос	x 4
Фиксирующая база	x 2
Клипса-держатель	x 2
CB39 Сумка	x 1



TL60-K4 Комплект из четырех осветителей TL60

Осветитель TL60	x 4
Удерживающий зажим	x 4
Сетевой адаптер	x 4
Пульт RC-R9	x 1
Кабель питания	x 4
Кабель RJ45	x 4
Трос	x 8
Фиксирующая база	x 4
Клипса-держатель	x 4
CB40 Сумка	x 1



TL120-K4 Комплект из четырех осветителей TL120

Осветитель TL120	x 4
Удерживающий зажим	x 4
Сетевой адаптер	x 4
Пульт RC-R9	x 1
Кабель питания	x 4
Кабель RJ45	x 4
Трос	x 8
Фиксирующая база	x 4
Клипса-держатель	x 4
CB47 Сумка	x 1





ZHUOYA
PHOTOGRAPHY

Photographer: ZhuoYa

СВЕТОВЫЕ МЕЧИ

Благодаря возможности выбора цветовой температуры света (одна сторона – холодный свет, другая – теплый) и регулируемой яркости – LC500 подойдет для использования в самых различных ситуациях, например, при съемке сюжетов, съемке селфи, в предметной съемке, на свадебных торжествах, фотосессиях на природе и т.д. В LC500R одна сторона осветителя оборудована светодиодами с плавной регулировкой холодного/теплого света, а другая - RGB светодиодами для цветного освещения, дополнительная функция световых спецэффектов даст еще больше свободы для вашего творчества. Шторки формируют угол распространения света. Индекс цветопередачи CRI 96 и TLCI 98 гарантирует воспроизведение естественных и точных цветов.



LC500R

Особенности LC500R

- Одна сторона с плавной регулировкой цветовой температуры, другая – с плавной регулировкой цветного (RGB) освещения, 39 спецэффектов
- Легкая регулировка параметров цветовой температуры, яркости света, оттенка и насыщенности цвета
- Поддержка беспроводного пульта управления (приобретается отдельно). Удобный дистанционный контроль и широкая сфера применения.



RGB/CCT режимы



Мощность 23 Вт

96

CRI

98

TLCI



Макс. яркость
5800 лк



Беспроводное
управление



0-100% регулировка
яркости



LC500

Особенности LC500

- Высокий индекс цветопередачи (CRI>95, TLCI>95) и равномерное излучение позволяют достоверно отображать цвет объектов.
- Выбор между сторонами осветителя с холодной и теплой цветовой температурой. Яркость света можно регулировать плавно от 10% до 100%.
- Встроенная литиевая батарея обеспечивает длительное время работы.
- Поддержка беспроводного пульта (приобретается отдельно) для удобного дистанционного управления параметрами.
- Легкий, портативный и удобный для применения корпус.



Встроенная литиевая батарея с удобной зарядкой

Контрастный дисплей и легкое управление

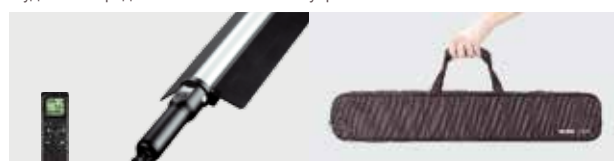

Беспроводной пульт (приобретается отдельно)

В комплекте сумка для транспортировки и хранения



Технические характеристики

Модель	LC500	LC500R
Встроенный литиевый аккумулятор	14.8В/2600мА	14.4В/2600мА
Мощность	18 Вт	23 Вт
Регулировка цветовой температуры	3300±300К / 5600±300К	2500К~8500К
Каналы	16	32
Группы	6 (A, B, C, D, E, F)	6 (A, B, C, D, E, F)
Регулировка яркости	10%~100%	0%~100%
Регулировка цвета RGB	нет	0~360°
Яркость (1м)≈	1200лк	5800лк
CRI	≥95	≈96
TLCI	>95	≈98
Время работы от батареи	около 120 мин	около 90 мин
Температура эксплуатации	-10...45°С	-10...45°С
Размеры	565x56x56мм (без шторок)	616x56x56мм (без шторок)
Вес нетто	760г	810г





ОСВЕТИТЕЛИ ДЛЯ СТРИМОВ



Осветители для стримов



Светодиодный осветитель ES45 Kit представляет собой комплект, разработанный специально для киберспортивных стримов. Осветитель изготовлен из прочного металла и отличается невероятно тонким корпусом и компактными размерами. Он достаточно яркий, чтобы качественно осветить вашу трансляцию, но при этом комфортный для глаз. Используйте ES45 Kit как способ получить BAW-эффект у вашей аудитории и добейтесь более профессионального изображения.

Особенности

- Пульт дистанционного управления устанавливается на осветителе с помощью магнитного крепления и автоматически заряжается.
- Плавная регулировка цветовой температуры и яркости с помощью беспроводного контроллера работающего на частоте 2.4 ГГц.
- Возможность объединения осветителей Godox в группы для создания различных световых схем.
- Дистанционное управление параметрами с помощью смартфонов iOS/Android с приложением Godox Light.
- ES45 создает мягкий свет, особенно подходящий для освещения лица и оттенков кожи, поэтому вы всегда будете выглядеть наилучшим образом.

Все под контролем

Найдите идеальные настройки освещения, даже не вставая! Загрузите приложение Godox Light на свой смартфон или планшет (iOS/Android), и вы сможете управлять несколькими источниками света одновременно по Bluetooth.



Съемная панель управления с магнитным креплением

Используя технологию 2.4G, съемный магнитный пульт дистанционного управления поможет регулировать яркость и цветовую температуру для точной настройки освещения в режиме реального времени. Как только потоковая трансляция будет закончена, вы можете легко и быстро установить панель на осветителе для автоматической зарядки.



Осветители для стримов

Играйте с холодной головой

Благодаря сверхэффективной системе охлаждения, ES45 Kit сохраняет впечатляюще низкий уровень нагрева. Вы можете наслаждаться долгими часами потоковой трансляции в удобной и комфортной атмосфере.



Вы всегда в центре внимания

Низкопрофильный, тонкий, простой и элегантный дизайн. Установка не требует усилий, осветитель быстро подготавливается к работе. Шаровая головка из комплекта поставки поможет свободно вращать осветитель и установить его так, чтобы получить наилучший результат.



Технические характеристики

Модель	ES45 Kit
Параметры сетевого адаптера	Вход: 100В~240В 50/60Гц 1.3А Выход: 14.8В 3.42А
Аккумулятор панели управления	3.7В литиевый (встроенный)
Мощность (макс.)	47.6 Вт (при цветовой температуре 4100К)
Каналы	32(1~32)
Группы	3(А, В, С)
Регулировка цветовой температуры	2800К~6500К
Световой поток (макс.)	2500 лм
Яркость (макс., 0.5м)	≈4100 лк
CRI	≥96
TLCI	≥97
Регулировка яркости	0~100%
Способы дистанционного управления	Приложение для смартфона / 2.4G беспроводное управление
Количество светодиодов	176
Температура эксплуатации	-10°C...40°C
Размеры	367x230x31.04 мм (без учета панели управления) 367x230x45.9 мм (с учетом панели управления)
Вес	1.33 кг (с учетом панели управления)



Кольцевые осветители LR120/LR150 используются для освещения при съемке видеоблогов, роликов на YouTube, потоковых трансляций, селфи, съемке макияжа, также применяются в студийной съемке, портретной фотографии и т.д.

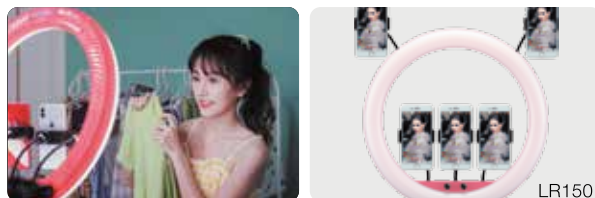
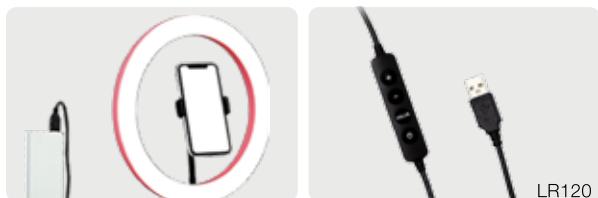

Особенности

- Плавная регулировка цветовой температуры и яркости
- Мягкий свет и красивые круглые блики
- Легкое управление
- Широкая сфера применения



Технические характеристики

Модель	LR120	LR150
Цвет	черный	черный
Питание от сети	5В/2А	24В/2А
USB выход	нет	5В/2А
Мощность	10Вт	38Вт
Регулировка цветовой температуры	3000К~6000К	3000К~6000К
Яркость (100%, 0.5м)	550 лк	1400 лк
Регулировка яркости	0%-100%	1%-100%
CRI	>90	>90
TLCI	>90	>90
Количество светодиодов	222	336
Температура эксплуатации	-10°С...40°С	-10°С...40°С
Размеры	305x395x35мм	455x555x45мм
Вес	440г	880г



Имея возможность регулировки яркости и выбора между холодной или тёплой цветовой температурой, светодиодные кольцевые осветители Godox LR160/LR180 отлично подойдут для съемки прямых эфиров, портретной съемки, съемки мейкапа и т.д.

Особенности

- Высококачественные светодиоды с эффектом мягкого света.
- Регулируемая яркость и цветовая температура.
- LR160 питается от сети или литиевого аккумулятора (приобретается отдельно). LR180 питается от сети.
- В комплекте держатель для смартфона.



Цветовая температура осветителя LR160 настраивается вращением регулятора.



Цветовая температура осветителя LR180 настраивается установкой конверсионного фильтра.



Регулировка яркости

Технические характеристики

Модель	LR160	LR180
Питание от аккумулятора	2 аккумулятора NP-F970 (продаются отдельно)	нет
Питание от сети	16В/1.5А	16.8В/2А
Мощность	18 Вт	27 Вт
Цветовая температура	3300К~8000К	5600К
Яркость (1м)	≈400 лк	≈600 лк
CRI	≈92	≈92
TLCI	≈97	≈97
Регулировка яркости	10%~100%	Да
Количество светодиодов	160	180
Температура эксплуатации	-10...40°C	-10...40°C
Размеры	49.2x59x4 см	36.1x46x4 см
Вес	1.21 кг	0.88 кг



Если вы ведете свой видеоблог и хотите украсить студию или создать атмосферу, благоприятную для зрителей вашего канала, используйте специально разработанный студийный осветитель CL10 с RGB светодиодами. Благодаря возможности выбора любого из 36000 оттенков свечения и 39 предустановленным спецэффектам, осветитель позволяет полностью кастомизировать освещение в вашей студии, чтобы представить зрителям живописное изображение трансляции, сократить трудозатраты и время на подготовку световых приборов и продвинуться на более высокий уровень.



Регулировка
цвета освещения



Различные
способы
управления



Синхронизация
с музыкой



39 спецэффектов

Особенности

- Встроенная функция цветного освещения с регулировкой параметров RGB и HSI обеспечивает возможность выбора из 36000 цветов, что позволяет пользователям гибко настраивать изображение в зависимости от задач во время прямой трансляции. Это поможет пользователям создать узнаваемый персональный стиль в кадре, окрасить фон и создать эффектное освещение, чтобы привлечь больше зрителей и подписчиков.
- 39 спецэффектов в точности имитируют освещение реальных сюжетов и соответствуют актуальным потребностям пользователей. С помощью мобильного приложения и пульта дистанционного управления можно быстро и удобно контролировать все параметры освещения.
- Встроенная многогранная система рассеивания тепла защищает осветитель от перегрева и продлевает срок его службы.
- Чтобы обеспечить бесперебойное питание для непрерывной прямой трансляции, CL10 может питаться от сетевого адаптера или использоваться в качестве источника питания внешний аккумулятор с разъемом Type-C.

Технические характеристики

Модель	CL10
Источник питания	5B/2A USB
Мощность	10 Вт
Диапазон RGB	0~360°
Диапазон цветового тона	0~360°
Диапазон насыщенности	0~100%
Яркость 100% (зеленый свет)	≈1100лк
Угол луча	120°
Режимы беспроводного управления	Беспроводной пульт дистанционного управления / Приложение для смартфона
Расстояние беспроводного управления	15м
Количество световых спецэффектов	39
Температура эксплуатации	-10°...45°C
Размеры	192x192x65мм
Вес	270г

ВОДОНЕПРОНИЦАЕМЫЕ ОСВЕТИТЕЛИ



97

CRI

97

TLCI

IPX8

Защита от воды на
глубине до 30м



Магнитное
крепление



1/4" монтажное
отверстие



Приложение
Godox Light

WL4B

WL4B – карманный светодиодный осветитель, который позволит разжечь вашу креативность и творческий потенциал, где бы вы ни оказались. Благодаря защите от брызг, воды и пыли, перед вами будут открыты все дороги. Осветитель поможет справиться с любым вызовом!

Особенности

- Рейтинг CRI/TLCI 97 и угол светового луча 55° делают этот прибор мощным инструментом для освещения с отличной цветопередачей.
- Возможность беспроводного управления с помощью приложения Godox Light позволяет легко регулировать яркость, выбирать спец-эффекты и производить другие необходимые настройки.
- Прибор поддерживает 13 спецэффектов, включая эффекты: Молния, Вспышка, Сломанная лампа, ТВ и SOS.
- WL4B обладает водонепроницаемостью на глубине до 30 метров, что позволяет комфортно использовать прибор под дождем или под водой.
- Осветитель оснащен встроенным аккумулятором, обеспечивающим до 80 минут работы при полной яркости, также в комплект входит кабель USB-C, который позволит использовать в качестве источника питания внешний аккумулятор или другой источник питания на открытом воздухе.



Технические характеристики

Модель	WL4B
Встроенный литиевый аккумулятор	3.8В/1500мА
Мощность	4Вт
Защита от воды	IPX8 (30м)
Цветовая температура	5600К±300К
Освещенность (макс., 0.5м, ≈)	1900 лк
CRI	≈97
TLCI	≈97
Регулировка яркости	низкая/средняя/высокая/SOS
Угол рассеивания луча	55°
Длительность работы	Высокая яркость ≈ 1 час 20 минут Средняя яркость ≈ 2 часа Низкая яркость ≈ 5 часов 30 минут
Источник питания	5В/2А постоянного тока
Способы управления	Приложение для смартфона
Температура эксплуатации	-10°С...40°С
Размер	45x45x47мм
Вес	116г



WL8P

Благодаря карманным размерам и прочному металлическому корпусу, осветитель WL8P идеально подойдет для съемки даже в самых трудных условиях окружающей среды. Осветитель сочетает в себе высокую производительность и портативность, поддерживает функцию регулировки цветовой температуры, обладает большой мощностью и высокой точностью цветопередачи. Снимайте под дождем или даже под водой – реализуйте свои самые смелые творческие задумки.

96

CRI

97

TLCI

IP68

Защита от воды на глубине до 10м



0%-100% регулировка яркости



1/4" монтажное отверстие



Приложение Godox Light



2700K-8500K



Особенности

- Создан для путешествий**
 Портативный WL8P невероятно удобен для съемки в путешествиях. Благодаря размеру 11x5.7x3.25см и весу всего 263г он ощущается не тяжелее смартфона и едва ли обременит ваш багаж.
- Готов к водным испытаниям**
 Водонепроницаемый корпус со степенью защиты IP68 можно использовать под брызгами воды или под водой на глубине до 10 м.
- Осветите свое творчество**
 160 высококачественных светодиодов формируют мощный световой поток, яркость которого регулируется от 0% до 100%. В сочетании с широким углом светового луча WL8P позволяет осветить все объекты в кадре.
- Превосходная точность цветопередачи**
 С рейтингом CRI 96+ и рейтингом TLCI 97+, осветитель производит яркий и естественный свет для точной цветопередачи.
- Регулируемая цветовая температура**
 Цветовая температура регулируется в широком диапазоне от 2700K до 8500K, обеспечивая возможность точной настройки цвета освещения без необходимости использования гелевых фильтров.
- Креативные световые спецэффекты**
 8 встроенных световых спецэффектов с 3 уровнями интенсивности в каждом (кроме эффекта «мощный свет») помогут создать различные драматические эффекты, которые добавят уникальности вашему видеоконтенту без каких-либо дополнительных затрат.
- Контроль всех параметров на кончиках ваших пальцев**
 С помощью приложения Godox Light вы можете дистанционно управлять осветителем WL8P и регулировать яркость, цветовую температуру, а также выбирать спецэффекты. Это особенно удобно, когда осветитель используется под водой или необходимо настроить сразу несколько осветителей в группе.

- Мощность, которая никогда не подведет**
 Встроенный литиевый аккумулятор емкостью 2900 мАч гарантирует до 1 часа работы осветителя при полной яркости, что помогает вам сосредоточиться на творчестве без перерывов.

Технические характеристики

Модель	WL8P
Встроенный аккумулятор	3.7В/2900мАч/10.73Втч
Источник питания	5В/2А постоянного тока
Мощность	10Вт
Защита от брызг, воды и пыли	IP68 (на глубине до 10 метров)
Цветовая температура	2700K~8500K
CRI	≈96
TLCI	≈97
Диапазон регулировки яркости	0%~100%
Фотометрические параметры	3370 люкс на расстоянии 0,3 м 1250 люкс на расстоянии 0,5 м 323 люкс на расстоянии 1 м
Дальность действия управления Bluetooth	до 10м (на открытом пространстве)
Продолжительность работы	до 1 часа (100% мощность)
Способы управления	Приложение Godox Light
Температура эксплуатации	-10°C...40°C
Размер	11x5.7x3.25см
Вес	263г

ОСВЕТИТЕЛИ ДЛЯ СМАРТФОНОВ

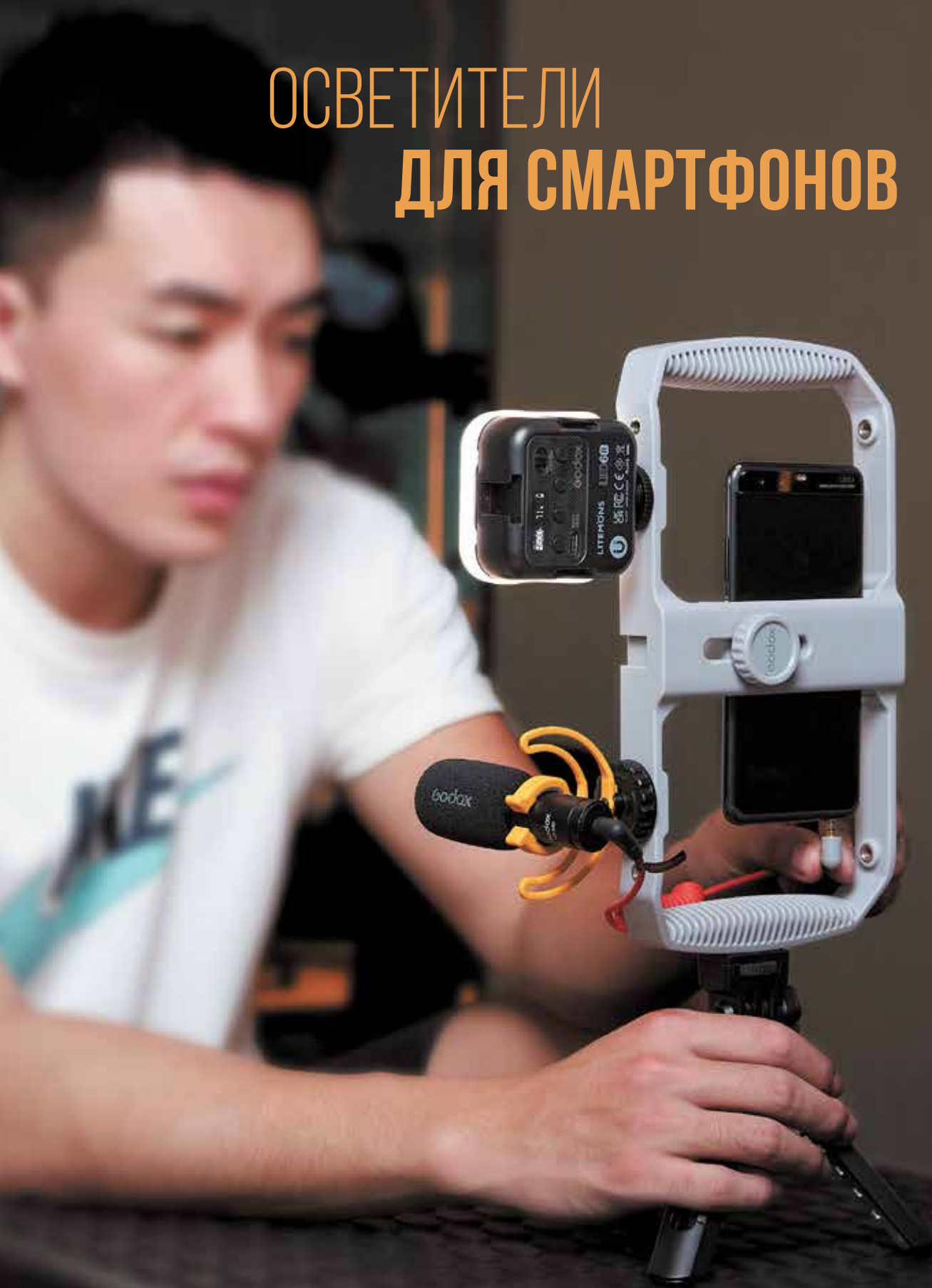

R1



Плавная
регулировка цвета



Синхронизация
с музыкой

FX

39 спецэффектов

M1



Плавная
регулировка цвета



Синхронизация
с музыкой

FX

40 спецэффектов

Круглый светодиодный осветитель Godox RGB mini R1 позволяет выбрать цвет освещения из палитры RGB, регулировать цветовую температуру от 2500K до 8500K и использовать любой из 39 спецэффектов.

Цветное RGB освещение, регулировка цветовой температуры, 40 спецэффектов, стильный внешний вид, простое управление и портативный корпус - RGB Mini Creative Light M1 подходит для самых различных видов съемок: макросъемки, видеосъемки, съемки насекомых, портретной съемки, предметной съемки и т.д.

Особенности

- Цветное освещение для реализации творческих световых эффектов. С индексами CRI около 98 и TLCI 97 осветитель поможет достоверно передать цвет объекта.
- 39 спецэффектов в режиме RGB, например, цветомузыка, молния, моргание экрана, быстрый повторный цикл RGB, медленный повторный цикл RGB, свечи, полицейская машина, пожарная машина, скорая помощь и т.д.
- Встроенный литиевый аккумулятор и зарядка через порт USB Type-C, плавная регулировка яркости света от 0% до 100%. Обеспечивает непрерывную работу в течение 1.5 часов при полной мощности.
- Магнитное байонетное крепление позволяет устанавливать различные светоформирующие аксессуары (комплект аксессуаров AK-R1 продается отдельно).
- Благодаря встроенному магниту этот осветитель можно быстро прикрепить к смартфону.

Особенности

- Множество режимов: регулировка цветовой температуры CCT, цветное освещение RGB и 40 спецэффектов.
- Легкая настройка цветовой температуры, яркости света, оттенка и насыщенности цвета.
- Контрастный дисплей для отображения параметров.
- Универсальный складной кронштейн для быстрой установки осветителя в требуемом положении.
- Благодаря легкому и тонкому корпусу, осветитель легко взять с собой.
- Множество вариантов применения.

Технические характеристики

Модель	R1
Встроенный аккумулятор	1800мАч, литиевый
Параметры зарядного устройства	5В/1А или 5В/2А
Мощность	5Вт
Регулировка цветовой температуры	2500К~8500К
Яркость (100%, 0.5м)	605 лк
CRI	≈98
TLCI	≈97
Регулировка яркости	0%~100%
Время работы от аккумулятора	около 90 мин (полный заряд)
Температура эксплуатации	-10°...+45°
Размеры	диаметр: 75 мм, толщина: 23 мм
Вес	150г

Технические характеристики

Модель	M1
Мощность	13 Вт
Цветовая температура	2500К~8500К
Регулировка яркости	0%~100%
RGB диапазон регулировки	0~360°
Яркость (1 м, темная комната)	1700 лк
Индекс CRI	≈97
Индекс TLCI	≈97
Шарнирный кронштейн	ось вращения: 360°; ось наклона: 270°
Время работы от батареи на полной мощности	150 минут
Температура эксплуатации	-10°С...40°С
Размер	145x70x15 мм
Вес нетто	240г



Компактные и многофункциональные осветители LEDM32/LEDM150 идеально подходят для мобильной съемки.

Особенности

- Высококачественные светодиоды
- Встроенный литиевый аккумулятор
- Мягкое и равномерное освещение
- Регулируемая яркость света
- Функция оптического управления ведомой вспышкой
- Легкий и портативный корпус
- Подходит практически для любых смартфонов

Технические характеристики

Модель	LEDM32	LEDM150
Встроенный аккумулятор	3.7В 300мА, литиевый	3.7В 3000мАч, литиевый
Мощность	1.4Вт	9Вт
Цветовая температура	5200К±300К	5600К±300К
Яркость	>120 лк (0.5м)	1029 лк (0.5м)
Индекс цветопередачи	≥95	≥95
TLCI	≥94	≥94
Регулировка яркости	10%~100%	10%~100%
Количество светодиодов	32	150
Температура эксплуатации	-10...50°С	-10...50°С
Размеры	50x50x28мм	132ммx80x20мм (без учета подставки L-типе и установочного кронштейна)
Вес	30г	170г

LITEMÖNS

Осветители для смартфонов





LED6R
RGB

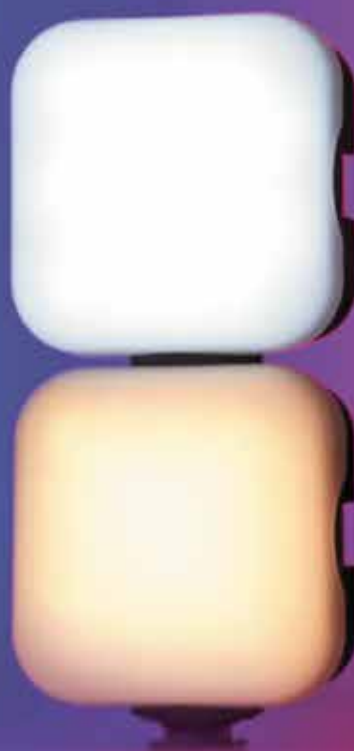

LED6Bi
Bi-color



Три «холодных башмака» позволяют объединить несколько осветителей для увеличения яркости источника

Крепится на магнитах к любой металлической поверхности для более творческого подхода



36000 цветов



Спецэффекты



Магнитное крепление



Возможность объединения



Порт Type-C

Серия осветительных приборов LITEMONS – это набор инструментов начального уровня, призванный значительно упростить создание контента. LED6R / LED6Bi являются портативным, простым в использовании и экономичным решением для освещения. Маленькие, но имеющие большие возможности, эти универсальные осветители созданы для самых разнообразных задач. RGB LED6R подойдет пользователям, которые хотели бы попробовать цветное освещение и драматические спецэффекты. Используйте LED6Bi, если требуется простой осветительный инструмент с регулируемой цветовой температурой.

При съемке фотоаппаратом или смартфоном, серия устройств LITEMONS станет лучшим помощником для ведения видеоблогов, съемки видео на YouTube, освещения на вечеринках, съемки селфи, портретов, предметной фотосъемки и многого другого.

Особенности

- Очень компактный и легкий
- Режим регулировки цветовой температуры CCT от 3200 до 6500K
- Регулировка яркости от 0 до 100%
- Контрастный дисплей
- Встроенный литиевый аккумулятор 1800 мАч
- Магнитное крепление
- Ножка для установки в «холодный башмак» и 3х «холодных башмака»
- Возможность вертикального и горизонтального объединения нескольких осветителей, режим RGB, режим спецэффектов, магнитное крепление (только для LED 6R)

Технические характеристики

Модель	LED6R	LED6Bi
Встроенный аккумулятор	1800 мАч, литиевый	1800 мАч, литиевый
Сетевой адаптер	5В/2А (приобретается отдельно)	5В/2А (приобретается отдельно)
Мощность	6 Вт	6 Вт
Регулировка цветовой температуры	3200K~6500K	3200K~6500K (9 уровней)
Яркость, 100% (≈, 0.5м)	270 лк	360 лк
CRI	≈95	≈95
Регулировка яркости	0%≈100%	10 уровней
Продолжительность работы	2ч~10ч	1.5ч~10ч
Температура эксплуатации	-10...40°C	-10...45°C
Размер	77x66x30 мм	77x66x30 мм
Вес	110 г	100 г

УПРАВЛЕНИЕ GODOX



Director: Jameson Brooks

Приложения для мобильных устройств



Godox Light



Приложение Godox Light доступно для Android и iOS, с его помощью можно управлять осветительными приборами Godox по Bluetooth. Приложение позволяет полностью контролировать все параметры совместимых осветителей: мощность, яркость, цветовую температуру и значения RGB. Godox Light дает возможность объединять осветительные приборы в группы, чтобы вы могли управлять ими по отдельности или вместе в составе группы. Разработка этого приложения дала большой скачок вперед для Godox в развитии системы дистанционного управления и расширении возможностей осветителей.



RGBW

- Управление цветовой гаммой: используйте целую палитру, чтобы выбрать цвет, который вам нравится.
- Управление красным, зеленым, синим, белым: передвигайте ползунок в строке с цифровым значением, чтобы выбрать значение каждого цвета отдельно. Этот режим дает вам возможность точно установить цвет.



CCT

- Режим CCT поддерживает возможность регулировки цветовой температуры в диапазоне от 2500K до 8500K, дополнительно можно настроить зеленый и пурпурный оттенок.



FX

- Регулировка скорости и яркости для каждого из доступных спецэффектов.



HSI:
Hue,
Saturation

- Меню HSI содержит цветовой круг, передвигая пипетку по которому можно выбирать различные цвета. Чем дальше от центра находится пипетка, тем более насыщенным будет цвет.



Gel Filter:
L-Gel, R-Gel,
Custom

- Выберите различные цветовые пресеты из библиотеки L-Gel и R-Gel, имитирующие гелевые фильтры.



Color
Picker

- Используйте любое изображение с вашего смартфона или сделайте новую фотографию с помощью камеры телефона, а затем пальцем выберите любой цвет на фото. Осветитель повторит выбранный цвет.

Совместимые источники постоянного света

Светодиодные панели: LD75R/LD150R/LD150RS

Водонепроницаемые осветители: WL4B, WL8P

Осветители для онлайн-трансляций: ES45, CL10

Осветители-трубки: TL30, TL60

Фокусируемые осветители: S60

Студийные осветители: ML30/ML30Bi, ML60Bi, SZ200Bi, SZ150R, SL100D/SL100Bi, UL60

Загрузите приложение **Godox Light** для управления светом с помощью смартфона



Пульты дистанционного управления



RC-R9

Пульт дистанционного управления 2.4ГГц RGB
Группы: 16 Каналы: 32 ID:99
Регулировка яркости: 0~100%
Плавная регулировка цвета освещения и цветовой температуры от 2500K до 8500K

Совместимость: LC500R, LD75R RGB, LD150RS RGB, LD150R RGB, SZ150R, TL60 RGB



RC-A6

Пульт дистанционного управления 2.4ГГц
Группы: 16 Каналы: 32
Регулировка яркости: 0~100%

Совместимость: SL200II, SL150II Bi, SL200II Bi, FV150, FV200, LF308D, LF308Bi, ML60, ML60Bi, SZ200Bi, S60, UL60, SL100D, SL100Bi



RC-A5

Пульт дистанционного управления 433МГц
Группы: 6 Каналы: 16
Регулировка яркости: 10~100%

Совместимость: LC500, SL60W, SL150W, SL200W, FL60, FL100, FL150R, FL150S, LED500L, LED308C II, LED308W II, LED500C, LED500LR, LED500W, LED500LRC, LED500LRW, LEDP260C



RC-A5II

Пульт дистанционного управления 433МГц
Группы: 6 Каналы: 16
Регулировка яркости: 0~100%

Совместимость: VL150, VL200, VL300, UL150, LED1000Bi II, LED1000D II

АКСЕССУАРЫ



Проекционная насадка

SA-17



Адаптер Godox SA-17 используется для установки проекционной насадки Godox SA-P на светодиодные осветители с байонетом Bowens. Его прочная конструкция позволяет использовать проекционную насадку с любым светодиодным осветителем с байонетом Bowens, чтобы получить возможность более точного управления световым лучом. Проекционная насадка позволяет раскрыть безграничный творческий потенциал и добиться желаемого эффекта. Пользователи, которые уже имеют фокусируемый осветитель S30, теперь могут выйти за его рамки и использовать адаптер для более широкого ряда светодиодных осветителей с креплением Bowens. Благодаря встроенной оптической линзе, адаптер обладает превосходными оптическими характеристиками, обеспечивая равномерный световой поток от края до края светового пятна.





AD-S60S

Совместим с AD300Pro/ML60/ML60Bi, в комплекте сотовая решетка

Godox AD-S60S – это высококачественный софтбокс с серебристым внутренним покрытием и параболической формой, обеспечивающий рассеянное освещение и отчетливый светотеневой контраст. Софтбокс оборудован креплением Godox для быстрой установки на AD300Pro или ML60/ML60Bi, комплектуется двумя рассеивателями для увеличения мягкости освещения, сотовыми решетками для формирования направленного луча, а также отверстием на молнии для прокладки кабеля снаружи.



Софтбоксы с байонетом Godox комплектуются сотовой решеткой, которая уменьшает рассеивание света и обеспечивает более выраженную направленность светового потока, что дает возможность выборочного освещения.

AD-S65S / AD-S65W

Совместим с AD300Pro/AD400PRO/ ML60/ ML60Bi, в комплекте сотовая решетка

Серия параболических софтбоксов представлена двумя моделями AD-S65S с серебряной поверхностью и AD-S65W с белой поверхностью. Софтбоксы AD-S65 имеют параболическую форму и формируют мягкий и равномерный поток света. Такая форма софтбокса позволяет пользователю точно контролировать место падения светового луча. Благодаря быстроскладной конструкции софтбокс легко подготовить к работе и сложить после.



Если вы хотите получить холодные тона освещения с резким контрастом, прикрепите серебристый отражатель внутри зонта. Если вы хотите получить мягкую, теплую картинку, прикрепите золотой отражатель. Съемный передний рассеиватель крепится на липкой ленте и легко снимается.

AD-S85S / AD-S85W

Совместим с AD300Pro/AD400PRO/ ML60/ ML60Bi, в комплекте сотовая решетка

Godox AD-S85 имеет глубокую форму, обеспечивающую мягкий свет с резкими границами, что делает удобным инструментом для растушевки и подсветки краев объекта. Входящая в комплект тканевая сотовая решетка ограничивает рассеивание света и задает направленность, необходимую для выборочного освещения. Благодаря быстроскладной конструкции софтбокс легко подготовить к работе и сложить после.

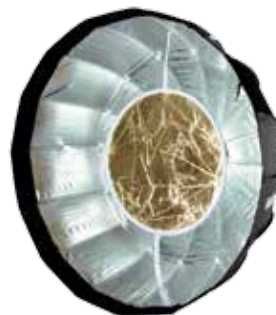



CS-85D/CS-65D

Складной сферический софтбокс Godox CS-85D/CS-65D идеально подходит для повышения уровня общего освещения окружающего пространства. С углом распределения света 270°, такой инструмент идеально подходит для проведения видеосъемок, прямых трансляций, кинопроизводства, съемки натюрмортов и т.д.

Особенности

- Исключительно быстрая установка
- Качественный, мягкий, всенаправленный свет
- Совместимость с креплением Bowens
- Дополнительные тканевые шторы для управления распространением луча



Благодаря простой и прочной конструкции этот софтбокс прост в использовании. Его можно раскрыть или сложить за считанные секунды.



Внутренний рассеиватель

P90L / P90H

Параболические софтбоксы Godox P90 – это незаменимые модификаторы для коммерческих, фэшн и портретных съемок. Доступно две версии софтбоксов: P90L – версия для работы со светодиодными осветителями и P90H – жаропрочная версия для работы с нагревающимися осветителями. Софтбоксы серии P90 имеют глубокую параболическую форму, благодаря которой все отраженные лучи направляются параллельно оси софтбокса и формируется яркое световое пятно с равномерным распределением. P90L/P90H комплектуются съемными внешним и внутренним рассеивателями для достижения различной степени контраста освещения. Также в комплект входит сумка для хранения и транспортировки.

P120L / P120H

Софтбокс Godox P120L/P120H предназначен для создания потрясающих фэшн и портретных снимков. Как и P90L/P90H, серия софтбоксов P120 также имеет две версии. P120L/P120H – это параболический светоформирующий софтбокс на 16-спицевом каркасе, обеспечивающий сфокусированный и мягкий световой поток с резкими и четкими краями, который полностью охватывает объект съемки, передает все детали, а также формирует естественные блики в глазах модели. P120L/P120H комплектуются съемными внешним и внутренним рассеивателями для достижения различной степени контраста освещения. В комплект входит сумка для хранения и транспортировки.

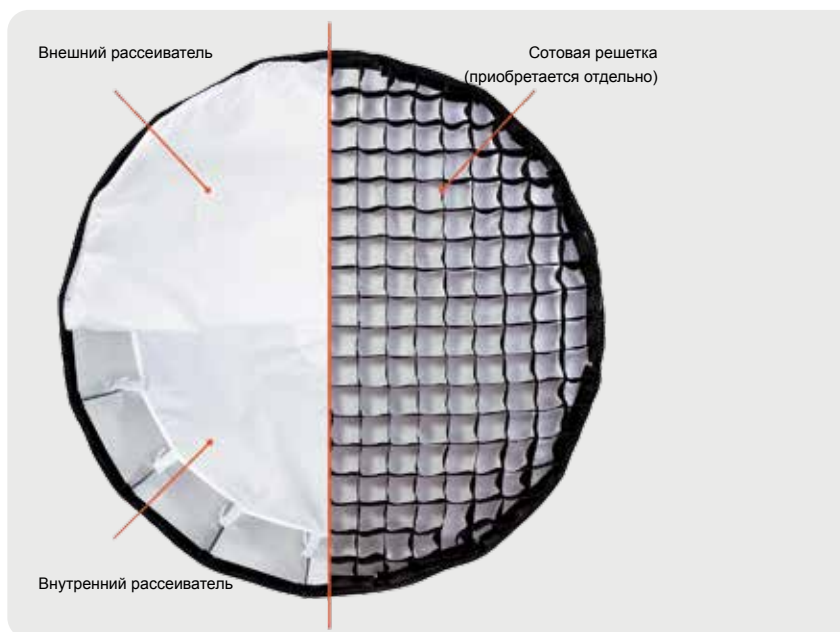

Быстрозкладные параболические софтбоксы с байонетом Bowens

QR-P70/P90/P120



Каждый из параболических софтбоксов (P90L/H и P120L/H), а также быстрозкладные параболические софтбоксы серии QR имеют отражающую серебристую внутреннюю поверхность и черную внешнюю. В комплект входят съемные внутренний и внешний тканевые рассеиватели, которые крепятся на липучке и используются для смягчения светотеневого рисунка. Также, как опция, доступна тканевая сотовая решетка, благодаря которой можно ограничить рассеивание светового пучка и задать ему направленность.

Сотовые решетки

P70-G для QR-P70

P90-G для P90L/H, QR-P90

P120-G для P120L/H, QR-P120

QR-P70 / P90 / P120

Быстрозкладные параболические софтбоксы Godox имеют удобную конструкцию для быстрой установки и демонтажа. Универсальные и широко совместимые, они формируют качественный свет для разнообразного творческого самовыражения. Доступные в трех различных размерах, эти быстрые и простые в использовании софтбоксы станут незаменимыми помощниками при съемке в помещении и на локации.

Особенности

- Отражающее серебристое внутреннее покрытие служит для создания яркого светового луча с высоким контрастом
- Съемные внутренний и внешний тканевые рассеиватели
- Быстрозкладная конструкция для оперативной установки и демонтажа
- Качественный свет без цветовых искажений поможет реализовать любую творческую задумку – софтбоксы совместимы со вспышками и с источниками постоянного света с креплением Bowens.

Быстрозкладные параболические софтбоксы с байонетом Bowens

QR-P70 / P90 / P120

Софтбоксы серии QR совместимы с любой импульсной головкой или моноблоком, использующей популярное крепление Bowens; также эти софтбоксы также можно устанавливать на осветители с креплениями Godox и Profoto, используя адаптер SA-GD для крепления Godox (приобретается отдельно) и адаптер SA-PF2 для крепления Profoto (приобретается отдельно).



В сложенном виде софтбокс помещается в удобной сумке, поэтому идеально подходит для съемок на локациях.



Простая установка софтбокса

Самый простой способ подготовить софтбокс к работе – одновременно раскладывать две противоположные спицы. После того, как все спицы будут зафиксированы, просто застегните верхние части стенок софтбокса на липучки.



Чтобы сложить софтбокс, достаточно слегка приподнять спицу и нажать на кнопку над ней.

Таким образом, вы можете быстро разобрать софтбокс.



Софтбоксы с байонетом Bowens

Godox выпускает софтбоксы с креплением Bowens, которые подходят для большинства осветителей Godox и других брендов с широко распространенным креплением Bowens. Предназначенные для всех типов съемок, софтбоксы Godox формируют мягкий, приятный свет с контролируемым контрастом. Софтбоксы серий SB-FW, SB USW и SB-GUE комплектуются сотовыми решетками, позволяющими контролировать направленность света, не допускать попадания света на фон и освещать определенные участки объекта съемки.



Квадратные софтбоксы

Модель: SB-BW-6060/9090
Размеры (ШxВ): 60x60 см, 90x90 см



Прямоугольные софтбоксы

Модель: SB-BW-6090/70100/80120
Размеры (ШxВ): 60x60см, 70x100см, 80x120см



Стрипбоксы

Модель: SB-BW-50130/35160
Размеры (ШxВ): 50x130см, 35x160см



Октобоксы

Модель: SB-BW-95/120/140
Размеры: 95см, 120см, 140см



Квадратные софтбоксы с сотовой решеткой

Модель: SB-FW-6060/9090
Размеры (ШxВ): 60x60см, 90x90см



Прямоугольные софтбоксы с сотовой решеткой

Модель: SB-FW-6090/70100/80120
Размеры (Ш x В): 60x60см, 70x100см, 80x120см



Стрипбоксы с сотовой решеткой

Модель: SB-FW-50130/35160
Размеры (Ш x В): 50x130см, 35x160см



Октобоксы с сотовой решеткой

Модель: SB-FW-95/120/140
Размеры: ø95 см, ø120 см, ø140 см

Стойки

190F

Стойка с регулируемой длиной ног

  
188 см 5 кг 86/146 см

 
49 см 1.25 кг



240F

Стойка

  
240 см 2 кг 92 см

 
68 см 1.3 кг



240FS

Стойка на колесах

  
240 см 120 см 110 см



240CS

Кран-стойка

  
237 см 10 кг 95 см

 
130 см 6 кг



Стойки

290F

Стойка для тяжелых осветителей



300F

Стойка



380F

Стойка для тяжелых осветителей



270CS

Кран-стойка



420LB

Кран-стойка с противовесом



Аксессуары для стоек

LS-01

Многофункциональный зажим



Устанавливается на стойки, чтобы закрепить небольшие студийные аксессуары или держатели.

LS-02



LS-03

Зажим



LSA-06

Колесо для стойки



Конструкция замка с удобной педалью блокирует колесо

LSA-07



LSA-08

Гибкая штанга



Гибкие и достаточно прочные, чтобы удерживать компактные вспышки и направлять их под любым углом для уменьшения нежелательных бликов.

LSA-09

Гибкая штанга для большой нагрузки



LSA-04

Шарнирный кронштейн



Две штанги с подвижными держателями плавно вращаются в трех точках конструкции и надежно фиксируются одной рукояткой

LSA-05

Удлинительная штанга



Удлинительный кронштейн предназначен для крепления к зажиму и установки осветителя или камеры на стойке или перекладине.

LSA-13

Крючок



Для подвешивания аксессуаров

LSA-11

Подставка для ноутбука



LSA-12

Подставка для ноутбука



Алюминиевая подставка предназначена для установки ноутбука на штатив. Благодаря тому, что ноутбук размещается на подставке LSA-12, кабели ноутбука могут быть закреплены по краям подставки с помощью кабельных стяжек, что предотвращает их вытягивание.

BS-04

Система установки фона

Складная система установки фона в комплекте с сумкой

Макс. высота стоек	260см
Длина в сложенном виде	97см
Длина штанги	300см
Количество секций штанги	3
Длина одной секции	100см
Материал	алюминиевый сплав

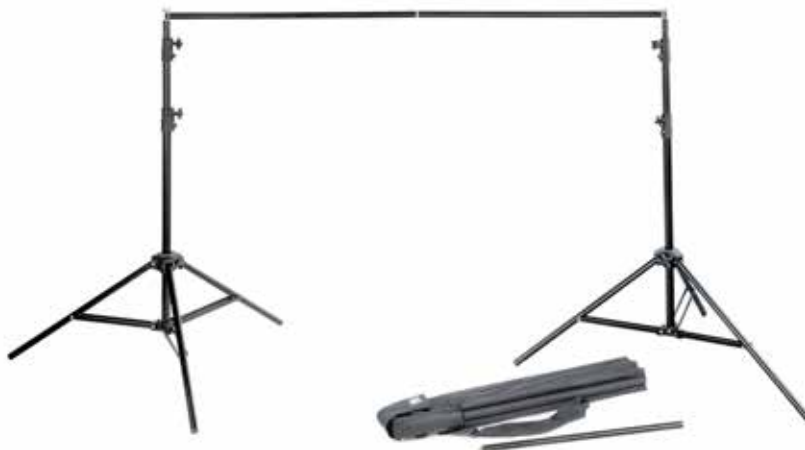

Аксессуары для стоек

FH02

Держатель штанги с отражателем



FH01

Держатель штанги с креплением на стойку



LSA-14

Телескопическая штанга



LSA-15

Телескопическая штанга



LSA-16

Телескопическая штанга с зажимом для отражателя



Легкое выдвигание секций, прочность, высокая грузоподъемность

LSA-10

Монтажная штанга



Монтажная штанга имеет четыре установочные площадки – две по торцам на оси штанги и две на поворотных креплениях перпендикулярно к оси штанги.



Сумки



CB-32

Размеры: 46.5x22.5x35см
Рекомендуется для: ML30-K2/ML30Bi-K2
Размеры: 78x36.5x8см
Рекомендуемые предметы для размещения: TL60-K4



CB-33

Размеры: 55x24x39см
Рекомендуется для: ML-Kit1/ML-Kit2



CB-23

Размеры: 37.7x17x8.5см
Рекомендуется для: TL30-K2



CB-39

Размеры: 77.5x22.5x7.5см
Рекомендуется для: TL60-K2



CB-22

Размеры: 37.7x26.7x8.5см
Рекомендуется для: TL30-K4



CB-40

Размеры: 78x36.5x8см
Рекомендуется для: TL60-K4

Сумки



CB-15

Размеры: 40x23x30см

Рекомендуется для: Комплект из трех осветителей S30



CB-05

Размеры: 74x26x27см

Рекомендуется для: Комплект из двух осветителей SL60W



CB-04

Размеры: 78x24x24см

Рекомендуется для: SL100D-K2/SL100Bi-K2



CB-21

Размеры: 33x24x61см

Рекомендуется для: Комплект из трех осветителей S60-D



БЕСПРОВОДНЫЕ МИКРОФОНЫ

Двухканальная петличная микрофонная радиосистема

WMicS1



Технические характеристики

Название	Передатчик TX1	Приемник RX1
Количество передатчиков	A/B	
Каналы связи	96 (Передатчик A: 48; Передатчик B: 48)	
Диапазон несущей частоты	UHF: 514МГц–596МГц / 2.4 ГГц*	
Тип осциллятора	PLL (Phase-Locked Loop) синтезированный генератор	
Частотный диапазон	40 Гц – 18 кГц	
Задержка	12 мс	
Антенна	1/4λ	
Аудиоразъем	3.5 мм	
Источник питания	USB-порт	Type-C USB
	Батарея	батареи или аккумуляторы AA - 2шт
Диапазон рабочих температур	0°C~40°C	
Температура хранения	-10°C~40°C	
Сигнал/шум	70 дБ	
Чувствительность приема	/	-95 дБм
Искажение	/	менее 0.5%
Размер	63x190x22 мм	63x190x25 мм
Вес	70 г	80 г



Двухканальный передатчик



Защита от помех



Длительное время работы



Регулируемый частотный диапазон



Контрастный дисплей

Особенности

- Передача сигнала в диапазоне ультравысоких частот (UHF), 96 каналов
- Устойчивая связь на расстоянии до 100 м
- Переключатель моно/стерео
- Питание от двух батарей типа AA или от источника постоянного тока через разъем USB Type-C
- Совместимость со смартфонами, камерами, камкордерами, компьютерами и т.д.
- Возможность комбинации с другими устройствами поддерживающими систему Godox UHF

Двухканальная петличная микрофонная радиосистема

Технические характеристики

RX1

Приемник

- 96 каналов
- Переключатель моно/стерео
- Выход для наушников
- 30 уровней регулировки громкости



TX1

Передатчик

- 96 каналов
- Выбор источника сигнала
- Функция отключения микрофона
- Регулировка мощности исходящего сигнала



WH-M1

Ручной микрофон с передатчиком

- 96 каналов
- Прочный цельнометаллический корпус
- Функция отключения микрофона
- Питание от 2 батарей AA



TX3-XLR

Беспроводной XLR передатчик

- 96 каналов
- Регулировка мощности исходящего сигнала
- Функция отключения микрофона
- XLR разъем с фиксатором и дисплей высокого разрешения



Комплекты

WMicS1 Kit 1

RX1+TX1



WMicS1 Kit 2

RX1+TX1*2



WMicS1 Kit 3

WH-M1+RX1



WMicS1 Kit 4

WH-M1*2+RX1



WMicS1 Kit 5

WH-M1+RX1+TX1



WMicS1 Kit 6

TX3-XLR+VDS-M1+RX1



Двухканальная цифровая микрофонная радиосистема 2.4ГГц



MoveLink



Особенности

- Принятый во всем мире частотный диапазон 2.4 ГГц
- Ультратонкие размеры, всего 5x4x1.4 см
- Встроенный аккумулятор на 6 часов работы, отдельно в продаже имеется зарядный кейс для одновременной зарядки комплекта
- 50м – максимальное рабочее расстояние
- Переключатель моно/стерео
- В комплекте кабели с разъемом 3.5 мм для камеры и мобильного устройства



Автоматическое сопряжение



Два канала



Мониторинг в реальном времени



Встроенный микрофон

Двухканальная цифровая микрофонная радиосистема 2.4ГГц

Технические характеристики

Устройство	Приемник RX	Передатчик TX
Аудиовыход	3.5 мм TRS	\
Чувствительность	\	-32дБ ±2дБ
Максимальный уровень звукового давления	\	120дБ
Аудиовход	\	3.5 мм TRS (вход для петличного микрофона)
Номинальный диапазон частот	\	50Гц-20кГц
Диаграмма направленности	\	Всенаправленный
Отношение сигнал/шум	70дБ или выше	
Дисплей	TFT	
Динамический диапазон	100 дБ (А-взвешенный)	
Рабочая дистанция	50м (на открытом пространстве)	
Источник питания	Встроенная литиевая батарея	
Время работы	6ч (прибл.)	
Емкость батареи	300 мАч	
Тип передачи сигнала	2.4ГГц Система скачкообразной перестройки частоты	
Температура эксплуатации	-10°С...50°С	
Размеры	50x40x14мм	
Вес	27г	



MoveLink TX

Передатчик



MoveLink RX

Приемник



MoveLink UC RX

Передатчик с разъемом USB-C



Charging Box ML-C3

Зарядный кейс



Handheld Adapter ML-H

Рукоятка-адаптер



Комплекты



MoveLink M1 (TX+RX)



MoveLink M2 (TX*2+RX+ML-H)



MoveLink UC1 (TX+UC RX)



MoveLink UC2 (TX*2+UC RX)



МИКРОФОНЫ-ПУШКИ

VDS-M1



Бесшумная
схема



Кардиодный/
Суперкардиодный



Электретный
конденсатор



+48В фантомное
питание

Особенности

- Выбор направленности: кардиоида или суперкардиоида
- Запись вещательного качества благодаря электретному конденсаторному капсулю
- Разъем XLR, возможность проводного и беспроводного использования
- Корпус из прочного сплава

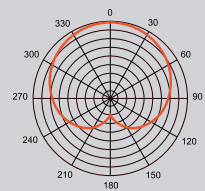

Кардиоида

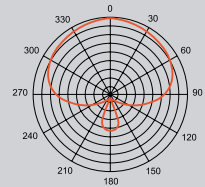
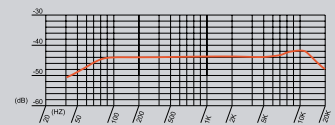

Суперкардиоида

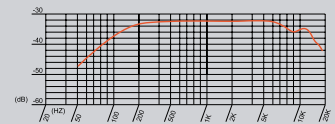

Технические характеристики

Модель	VDS-M1
Тип преобразователя	Back Electret Condenser (электрет на задней стороне конденсатора)
Диаграмма направленности	Кардиоида/Суперкардиоида
Частотный диапазон	50 Гц-16 кГц / 80 Гц-14 кГц
Чувствительность	-32дБ±2дБ / -30дБ±2дБ
Сопротивление нагрузки	≥1000 Ом
Выходное сопротивление	500 Ом / 1600 Ом ± 30% (при 1 кГц)
Источник питания	Батарея AA 1.5В / Фантомное питание 9-52В
Вес	267 г (без учета батареи)
Размеры	280x22.2 мм
Температура эксплуатации	-10°С...+50°С

НАКАМЕРНЫЕ МИКРОФОНЫ



VD-Mic

Компактный направленный микрофон-пушка



Расширенная частотная характеристика



Высокая чувствительность



Низкий уровень собственных шумов



Защита от радиочастотных помех

Особенности

- Кардиоидная направленность, прочный алюминиевый корпус
- Расширенная частотная характеристика и высокая чувствительность
- В комплекте кабели с разъемом 3.5 мм для камеры и мобильного устройства
- Комплектуется профессиональным антивибрационным подвесом Rycote, ворсовой и поролоновой ветрозащитой

Технические характеристики

Модель	VD-Mic
Диаграмма направленности	Кардиоида
Частотный диапазон	100 Гц – 20 кГц
Соотношение сигнал/шум	75 дБ
Чувствительность	-33 дБ относительно 1 В/Па ± 2 дБ при 1 кГц



Geniusmic

Компактный направленный микрофон



Высокая чувствительность



Шумоподавление



Широкий частотный диапазон



Прочный корпус

Особенности

- Качественная запись звука на смартфон
- Компактный и прочный цельноалюминиевый корпус, длина 80 мм и вес 41г
- Направленный капсюль
- Разъем 3.5мм или Type-C (в зависимости от модели)
- Мониторинг в реальном времени через наушники с разъемом 3.5мм

Технические характеристики

Модель	Geniusmic/Geniusmic UC
Диаграмма направленности	Гиперкардиоида
Частотный диапазон	50Гц - 20кГц
Соотношение сигнал/шум	75 дБ
Чувствительность	-33±2дБ, RL=680 Ом, Vs=1.5В

Петличные микрофоны



LMS-60G

Всенаправленный петличный микрофон с регулировкой усиления

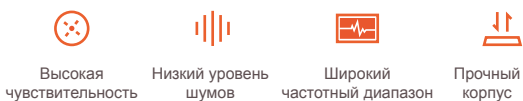

Особенности

- Для смартфонов, фотокамер, камкордеров, аудиорекордеров и т.д.
- Всенаправленный конденсаторный микрофон
- -10 дБ -0 переключаемое усиление выходного сигнала
- Высокое качество звука и низкий уровень шумов

LMD-40C

Двойной всенаправленный петличный микрофон

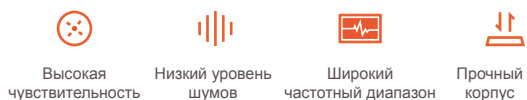

Особенности

- Два микрофона для совместной записи двух людей
- Для смартфонов, фотокамер, камкордеров, аудиорекордеров и т.д.
- Высокое качество звука и низкий уровень шумов
- Питается от батарей типа LR44

LMS-60C

Всенаправленный петличный микрофон

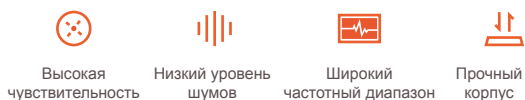

Особенности

- Для смартфонов, фотокамер, камкордеров, аудиорекордеров и т.д.
- Всенаправленный конденсаторный микрофон
- Высокое качество звука и низкий уровень шумов
- Питается от батарей типа LR44

Модель	LMS-60G	LMS-60C	LMD-40C
Частотный диапазон	20Гц-20кГц	20Гц-20кГц	20Гц-20кГц
Соотношение сигнал/шум	74 дБ	74 дБ	74 дБ
Чувствительность	-32дБ ± 2дБ(0дБ=1В/Па@1кГц)	-32дБ ± 2дБ(0дБ=1В/Па@1кГц)	-32дБ ± 2дБ(0дБ=1В/Па@1кГц)
Длина кабеля	6м	6м	4м

Петличные микрофоны



LMS-12A AX

Петличный микрофон

- Диаграмма направленности: круговая
- 1.2м кабель с разъемом TRS 3.5мм
- Совместимость: WMicS1, MoveLink и другие радиосистемы



LMS-12A AXL

Петличный микрофон

- Диаграмма направленности: круговая
- 1.2м кабель с разъемом TRS 3.5мм и фиксатором
- Совместимость: WMicS1, MoveLink и другие радиосистемы



LMS-1N

Микрофон на гибкой штанге

- Диаграмма направленности: круговая
- Разъем TRS 3.5мм
- Совместимость: WMicS1, MoveLink и другие радиосистемы



LMS-1NL

Микрофон на гибкой штанге

- Диаграмма направленности: круговая
- Разъем TRS 3.5мм с фиксатором
- Совместимость: WMicS1, MoveLink и другие радиосистемы



КОМПЛЕКТЫ ДЛЯ СЪЕМКИ НА СМАРТФОН



Комплект для смартфона VK1

VK1



Особенности

- Готовое портативное решение для записи видео на смартфон
- Для влогеров, стримеров и инфлюенсеров
- Высококачественный направленный микрофон VD-Mic с антивибрационным подвесом
- Универсальный RGB осветитель с возможностью выбора из 36000 цветов света, а также множеством встроенных эффектов
- Рукоятки для стабилизации и усиленный штатив позволяют производить качественную мобильную съемку



Комплекты



VK1-UC

Для смартфонов с разъемом USB Type-C

- LED6R x 1
- Рассеиватель x 1
- USB-кабель Type-C x 1
- Антивибрационный подвес для микрофона x 1
- Микрофон x 1
- Поролоновая ветрозащита x 1
- Ворсовая ветрозащита x 1
- Аудиокабель TRRS x 1
- Переходник с 3.5 мм на Type-C x 1
- Мини-штатив x 1
- Риг для смартфона x 1

VK1-LT

Для смартфонов с разъемом Lightning

- LED6R x 1
- Рассеиватель x 1
- USB-кабель Type-C x 1
- Антивибрационный подвес для микрофона x 1
- Микрофон x 1
- Поролоновая ветрозащита x 1
- Ворсовая ветрозащита x 1
- Аудиокабель TRRS x 1
- Переходник с 3.5 мм на Lightning x 1
- Мини-штатив x 1
- Риг для смартфона x 1

VK1-AX

Для смартфонов с разъемом 3.5мм

- LED6R x 1
- Рассеиватель x 1
- USB-кабель Type-C x 1
- Антивибрационный подвес для микрофона x 1
- Микрофон x 1
- Поролоновая ветрозащита x 1
- Ворсовая ветрозащита x 1
- Аудиокабель TRRS x 1
- Мини-штатив x 1
- Риг для смартфона x 1

Комплект для смартфона VK2



Особенности

- Готовое портативное решение для записи видео на смартфон
- Конструкция plug-and-play для легкого использования
- Компактный и прочный алюминиевый корпус, длина 80 мм и вес 41г
- Разъем 3.5мм или Type-C (в зависимости от модели)
- Мониторинг в реальном времени через наушники с разъемом 3.5мм
- Универсальный RGB осветитель с возможностью выбора из 36000 цветов света, а также множеством встроенных эффектов
- Рукоятки для стабилизации и усиленный штатив позволяют производить качественную мобильную съемку

Комплекты



VK2-UC

Для смартфонов с разъемом USB Type-C

- | | |
|----------------------------|-----|
| • Осветитель LED6Bi | x 1 |
| • Рассеиватель | x 1 |
| • USB-кабель Type-C | x 1 |
| • Микрофон Geniusmic UC | x 1 |
| • Поролоновая ветрозащита | x 1 |
| • Ворсовая ветрозащита | x 1 |
| • Зажим для телефона MTH02 | x 1 |
| • Мини-штатив MT03 | x 1 |



VK2-AX

Для смартфонов с разъемом 3.5мм

- | | |
|----------------------------|-----|
| • Осветитель LED6Bi | x 1 |
| • Рассеиватель x1 | x 1 |
| • USB-кабель Type-C | x 1 |
| • Микрофон Geniusmic | x 1 |
| • Поролоновая ветрозащита | x 1 |
| • Ворсовая ветрозащита | x 1 |
| • Зажим для телефона MTH02 | x 1 |
| • Мини-штатив MT03 | x 1 |

Аксессуары

GAC-IC4

Кабель 3.5мм TRS - TRRS



GAC-IC5

Кабель-переходник 3.5мм
TRS - USB Type-C



GAC-IC6

Кабель-переходник 3.5мм
TRS - Lightning



MT01

Мини-штатив



VSS-R01

Риг для смартфона



Отсканируйте QR-код для быстрого доступа



www.godox.ru



Instagram

Godox®

ООО «Наблюдательные приборы»
г. Санкт-Петербург, ул. Саблинская, д.10
Тел. – 8 (812) 233-49-05
Тел. интернет-магазина – 8 (800) 555-50-85

Филиал в Москве
Салон "Вебер"
Москва, Остаповский проезд, д.5, строение 4, подъезд 3
Тел. – 8 (495) 989-45-89
тел. интернет-магазина – 8 (800) 511-13-36

Сервис и гарантийное обслуживание:

г. Санкт-Петербург, ул. Саблинская, д. 10
тел. – 8 (812) 389-56-76

Москва, Остаповский проезд, д.5, строение 4, подъезд 3
тел. – 8 (495) 989-45-89

www.godox.ru